

# Einstellungen | settings

## Temperatureinstellung und Verbrühschutz | temperature adjustment and scalding protection

- 1.** Temperaturgriff lösen  
Release temperature handle

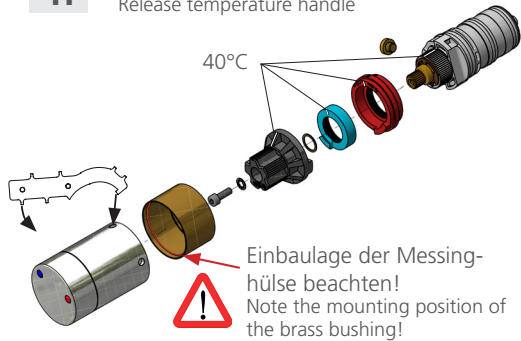

- 2.** Einstellbereich  
Range of adjustment



- 3.** Temperatur - Einstellbereich  
Temperature adjustment range

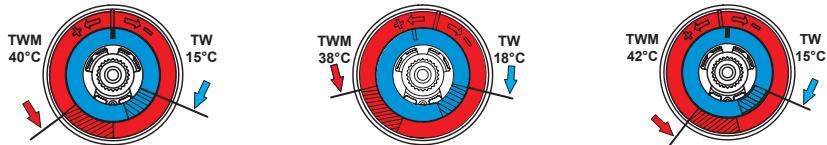

- 4.** Griffaufnahme aufstecken  
Attach handle holder

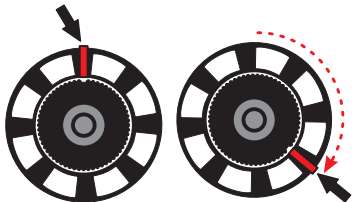

- 5.** Temperaturgriff anbringen  
Attach temperature handle

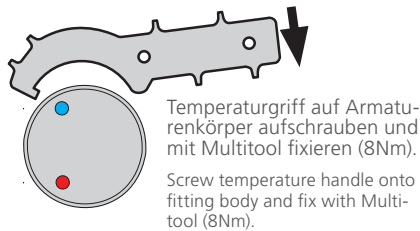

**Gefahr!** Verbrühung

**Wassertemperaturen von über 45°C führen zu schweren Verbrühungen der Haut.**

- Kein Aufenthalt in Räumen, in denen eine thermische Spülung durchgeführt wird!
- Gezieltes Ableiten des heißen Wassers während der thermischen Spülung
- Beachtung Arbeitsblatt DVGW W 551

**Danger!** scalding

**Water temperatures above 45°C lead to severe scalding of the skin.**

- Do not stay in rooms where a thermal rinse is carried out!
- Targeted drainage of hot water during thermal rinsing
- Observance of DVGW W 551 worksheet

# Einstellungen | settings

## Temperatureinstellung und Verbrühschutz | temperature adjustment and scalding protection

- 1.** Temperaturgriff lösen  
Release temperature handle

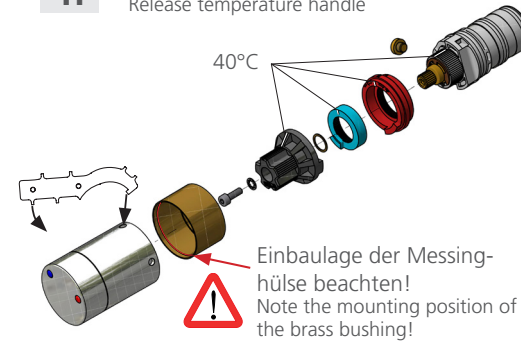

- 2.** Einstellbereich  
Range of adjustment



- 3.** Temperatur - Einstellbereich  
Temperature adjustment range

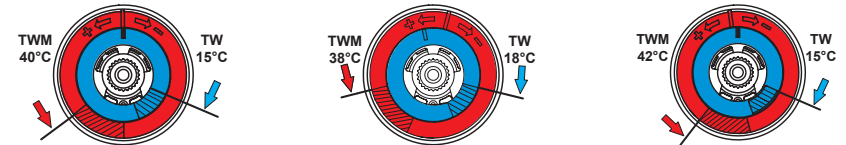

- 4.** Griffaufnahme aufstecken  
Attach handle holder

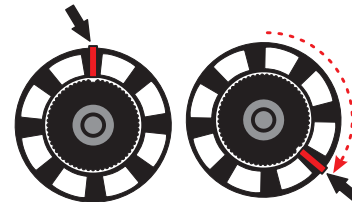

- 5.** Temperaturgriff anbringen  
Attach temperature handle

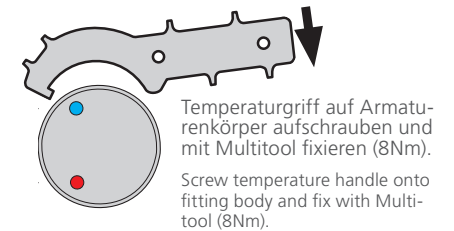

**Gefahr!** Verbrühung

**Wassertemperaturen von über 45°C führen zu schweren Verbrühungen der Haut.**

- Kein Aufenthalt in Räumen, in denen eine thermische Spülung durchgeführt wird!
- Gezieltes Ableiten des heißen Wassers während der thermischen Spülung
- Beachtung Arbeitsblatt DVGW W 551

**Danger!** scalding

**Water temperatures above 45°C lead to severe scalding of the skin.**

- Do not stay in rooms where a thermal rinse is carried out!
- Targeted drainage of hot water during thermal rinsing
- Observance of DVGW W 551 worksheet