

Technische Dokumentation

Technical documentation

CONTI+ CONPRIMUS

Duschpaneel | Shower panel

Duschpaneel mit elektronisch geregelter Mischeinrichtung
mit elektronischem Verbrühungsschutz, für Wandmontage
Shower panel with electronically controlled mixing device
with electrical scald protection, for wall mounting



passend für | suitable for

(Handbrause | Hand shower) CONE12112195XX
(Brausekopf | Shower head) CONE11112195XX

Wichtige Informationen

Lesen Sie die beigelegten Sicherheitshinweise unbedingt vor Installation und Inbetriebnahme des Systems / Produkts.

Fehlinstallationen können Funktionsstörungen und Schäden verursachen sowie zur Gefahr für Benutzer und Fachhandwerker werden.

Für unsachgemäße Bedienung und nicht bestimmungsgemäße Verwendung übernimmt der Hersteller keine Gewährleistung.

Elektrische Verdrahtungen und Installationen sind von einer Elektrofachkraft gemäß DIN VDE 105-100 durchzuführen.

Leitungen nur an vorgegebenen Positionen einführen. Gewährleistungsübernahme nur bei Verwendung der vorgeschriebenen Leitungstypen.

Bei Montage von zentralen Steuereinheiten DIN VDE 100-701 beachten.

- Münzautomaten in einem spritzwassergeschützten Vorraum einbauen
- Steuerschränke in trockenem Raum montieren

Bei Wassertemperaturen von über 45°C besteht Verbrühungsgefahr!

Das Arbeitsblatt DVGW W551 ist zu beachten!

Zur Vermeidung von Beschädigungen an Funktionsbauteilen, Funktionsstörungen sowie Wasserschäden Betriebsdrücke gemäß vorgegebener technischer Daten einhalten.

Wasserzufuhr vor Montage und Demontage wasserführender Bauteile und Armaturenkomponenten unterbrechen.

Vor und nach Montage Leitungen gemäß DIN EN 806-4 bzw. ZVSHK-Merkblatt „Spülen, Desinfizieren und Inbetriebnahme von Trinkwasserinstallationen“ spülen.

Produkt in frostfreier, trockener Umgebung lagern.

Befestigungsmaterial im Lieferumfang auf Verwendbarkeit für aktuelle Wandbeschaffenheit prüfen. Nur Befestigungsschrauben aus nichtrostendem Stahl einsetzen.

Wartungs- und Instandhaltungsverpflichtung gemäß VDI/DVGW 6023 bzw. DIN EN 806-5 beachten.

Bei vorübergehender Stilllegung von Armaturen oder anderen wasserführenden Bauteilen DIN 1988-200 bzw. VDI/DVGW 6023 beachten.

Kleinteile wie zum Beispiel Schrauben, Dichtungen oder andere aus Metall oder Kunststoff bestehende Teile nicht in den Körper einführen oder verschlucken! Dies kann zu gesundheitlichen Schäden bis zu lebensbedrohenden Situationen führen!

Vor der Reinigung von Bauteilen unbedingt die Anwendungshinweise des Reinigungsmittels lesen! Vor der Anwendung des Reinigers Rücksprache mit einer qualifizierten Fachkraft halten.

Wasserführende Abschnitte von Bauteilen sind stets nur mit Wasser zu betreiben! Öle oder andere Flüssigkeiten sind für den Betrieb nicht geeignet und können zu Beschädigungen und Funktionsausfall des Bauteils führen.

Die Verwendung CONTI+ fremder Ersatzteile kann zu Beschädigungen des Bauteils führen und bedingt ein unmittelbares Erlöschen der Gewährleistung.



Batterien nicht in den Hausmüll geben. Verpflichtung zur Rückgabe an kommunale Sammelstellen oder Handel.

Important information

Be sure to read the attached safety instructions before installing and commissioning the system/product.

Incorrect installation can cause malfunctions and damage and become a danger for the user and specialist craftsmen.

The manufacturer does not assume any warranty for improper operation and improper use.

Electrical wiring and installations must be carried out by a qualified electrician in accordance with DIN VDE 105-100.

Only insert cables at specified positions. Assumption of warranty only if the specified cable types are used.

Observe DIN VDE 100-701 when installing central control units.

- Coin-operated machines must be installed in a splash-proof vestibule
- Control cabinets must be installed in a dry room

At water temperatures above 45 °C there is a risk of scalding!

The worksheet DVGW W551 must be observed!

To avoid damage to functional components, malfunctions and water damage, comply with operating pressures in accordance with specified technical data.

Disconnect the water supply before assembly and disassembly of water-bearing components and fittings.

Before and after installation, flush pipes in accordance with DIN EN 806-4 or ZVSHK leaflet "Flushing, disinfecting and commissioning of drinking water installations".

Store product in a frost-free, dry environment.

Check the fixing material in the scope of delivery for usability for current wall condition.

Only use stainless steel fixing screws.

Observe maintenance and repair obligations in accordance with VDI/DVGW 6023 or DIN EN 806-5.

Observe DIN 1988-200 or VDI/DVGW 6023 when temporarily shutting down valves or other water-bearing components.

Do not insert or swallow small parts such as screws, seals or other metal or plastic parts into the body! This can lead to health damage, even life-threatening situations!

Before cleaning components, always read the instructions for use of the cleaning agent! Consult a qualified specialist before using the cleaner.

Water-carrying sections of components must always be operated with water only! Oil or other liquids are not suitable for operation and can lead to damage and malfunction of the component.

The use of spare parts from other manufacturers can cause damage to the component and requires immediate cancellation of the warranty.



Do not dispose of batteries in household waste. Obligation to return to municipal collection points or trade.

Technische Daten | Technical data

Brausekopf | Shower head (CONE1111219500 | CONE1111219568 | CONE1111219580)

Betriebsspannung (Netz/Einzel) Operating voltage (mains/single)	12 V/DC
Betriebsspannung (Netz/Serie) Operating voltage (mains/serial)	24 V/DC
Betriebsspannung (CNX) Operating voltage (CNX)	30 V/DC
Stromaufnahme Power consumption	max. 3W
Betriebsdruck Operating pressure	2,5 – 5,0 bar
Wasserlaufzeit Water flow time	Werkseinstellung 30 s (andere Werte einstellbar über Piezo-Taster, CNX oder Service APP) factory setting 30 s (other values adjustable via touch button, CNX or Service APP)
Hygienespülung Hygiene flushing	Werkseitig deaktiviert (24h 48h 72h, einstellbar über Piezo-Taster, CNX oder Service APP) deactivated by default (24h 48h 72h, adjustable via piezo switch, CNX or Service APP)
Memoryzeit Temperatur Temperature memory time	Nach Ende der Duschzeit (oder STOPP durch erneutes Betätigen des Piezo-Tasters) bleibt die eingestellte Temperatur für 30 Sek. gespeichert. After the end of the shower time (or STOP by pressing the piezo switch again) the set temperature remains stored for 30 seconds.
Voreingestellte Temperatur bei Auslösen des Piezo-Tasters Preset temperature when the piezo switch is triggered	38 °C (Per E-Control-Drehung von 100 % Kalt bis max. 43 °C regelbar) 38 °C (Per E-Control rotation from 100% cold to max. 43°C adjustable)
elektronischer Verbrühschutz electronical scald protection	Bei Ausfall der Kaltwasserleitung wird beim Erreichen von 48 °C der Wasserfluss gestoppt If the cold water pipe fails, the water flow is stopped when 48 °C is reached
Durchflussmenge Flow rate	0,15 l/s
Wassertemperatur (max.) Max. water temperature	70 °C (kurzzeitig, zur Thermischen Desinfektion, 80 °C) 70 °C (shortly up to 80°C for thermal disinfection)
Anschluss Connection	Rp1/2 (Anschluss von oben oder von hinten) Rp1/2 (connection from above or from behind)
Schutzart Protection class	IP68

Technische Zeichnung | Technical drawing

Brausekopf | Shower head (CONE1111219500 | CONE1111219568 | CONE1111219580)

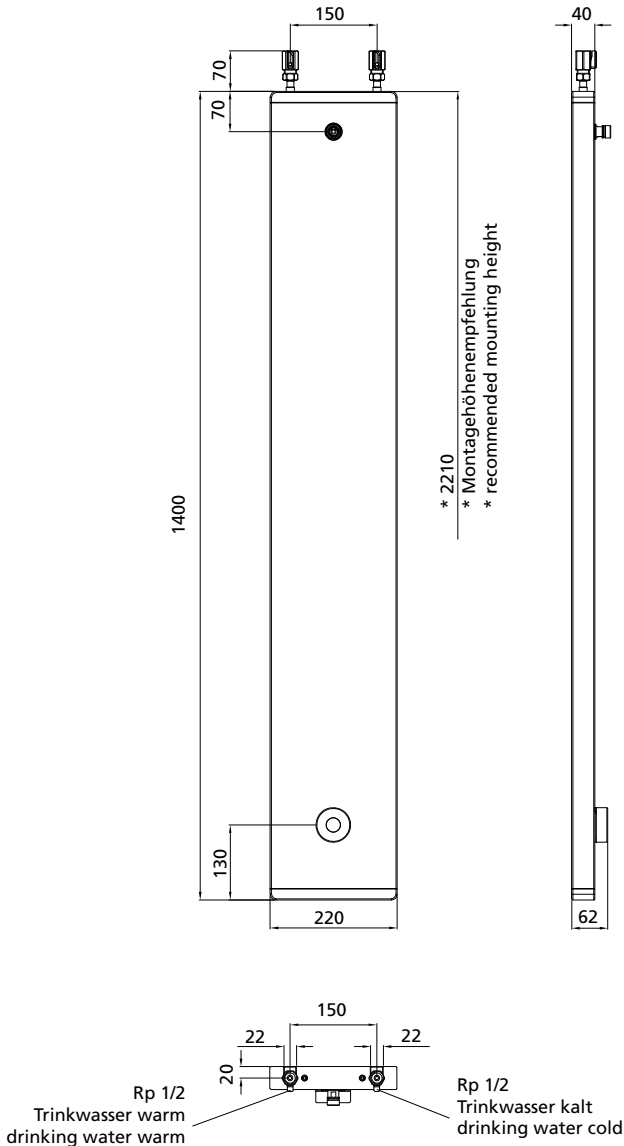

Technische Daten | Technical data

Handbrause | Hand shower (CONE1211219500 | CONE1211219568 | CONE1211219580)

Betriebsspannung (Netz/Einzel) Operating voltage (mains/single)	12 V/DC
Betriebsspannung (Netz/Serie) Operating voltage (mains/serial)	24 V/DC
Betriebsspannung (CNX) Operating voltage (CNX)	30 V/DC
Stromaufnahme Power consumption	max. 3W
Betriebsdruck Operating pressure	2,5 – 5,0 bar
Wasserlaufzeit Water flow time	Werkseinstellung 30 s (andere Werte einstellbar über Piezo-Taster, CNX oder Service APP) factory setting 30 s (other values adjustable via touch button, CNX or Service APP)
Hygienespülung Hygiene flushing	Werkseitig deaktiviert (24h 48h 72h, einstellbar über Piezo-Taster, CNX oder Service APP) deactivated by default (24h 48h 72h, adjustable via piezo switch, CNX or Service APP)
Memoryzeit Temperatur Temperature memory time	Nach Ende der Duschzeit (oder STOPP durch erneutes Betätigen des Piezo-Tasters) bleibt die eingestellte Temperatur für 30 Sek. gespeichert. After the end of the shower time (or STOP by pressing the piezo switch again) the set temperature remains stored for 30 seconds.
Voreingestellte Temperatur bei Auslösen des Piezo-Tasters Preset temperature when the piezo switch is triggered	38 °C (Per E-Control-Drehung von 100 % Kalt bis max. 43 °C regelbar) 38 °C (Per E-Control rotation from 100% cold to max. 43°C adjustable)
elektronischer Verbrühschutz electronical scald protection	Bei Ausfall der Kaltwasserleitung wird beim Erreichen von 48 °C der Wasserfluss gestoppt If the cold water pipe fails, the water flow is stopped when 48 °C is reached
Durchflussmenge Flow rate	0,15 l/s
Wassertemperatur (max.) Max. water temperature	70 °C (kurzzeitig, zur Thermischen Desinfektion, 80 °C) 70 °C (shortly up to 80°C for thermal disinfection)
Anschluss Connection	Rp1/2 (Anschluss von oben oder von hinten) Rp1/2 (connection from above or from behind)
Schutzart Protection class	IP68

Technische Zeichnung | Technical drawing

Handbrause | Hand shower (CONE1211219500 | CONE1211219568 | CONE1211219580)

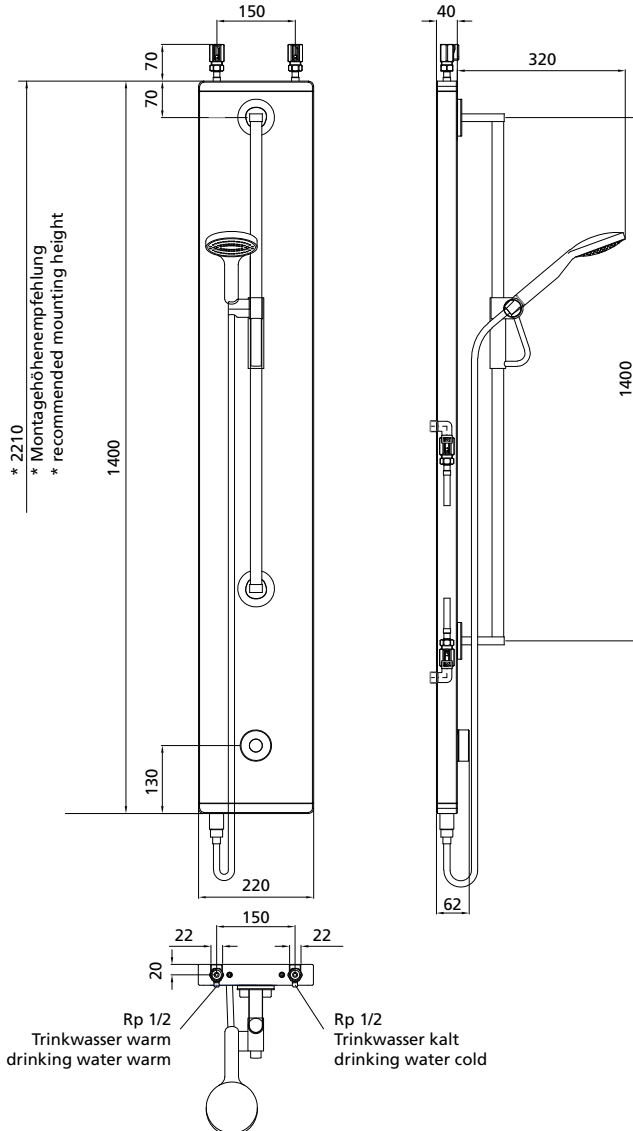

Lieferumfang | Content of delivery

Brausekopf | Shower head (CONE1111219500 | CONE1111219568 | CONE1111219580)

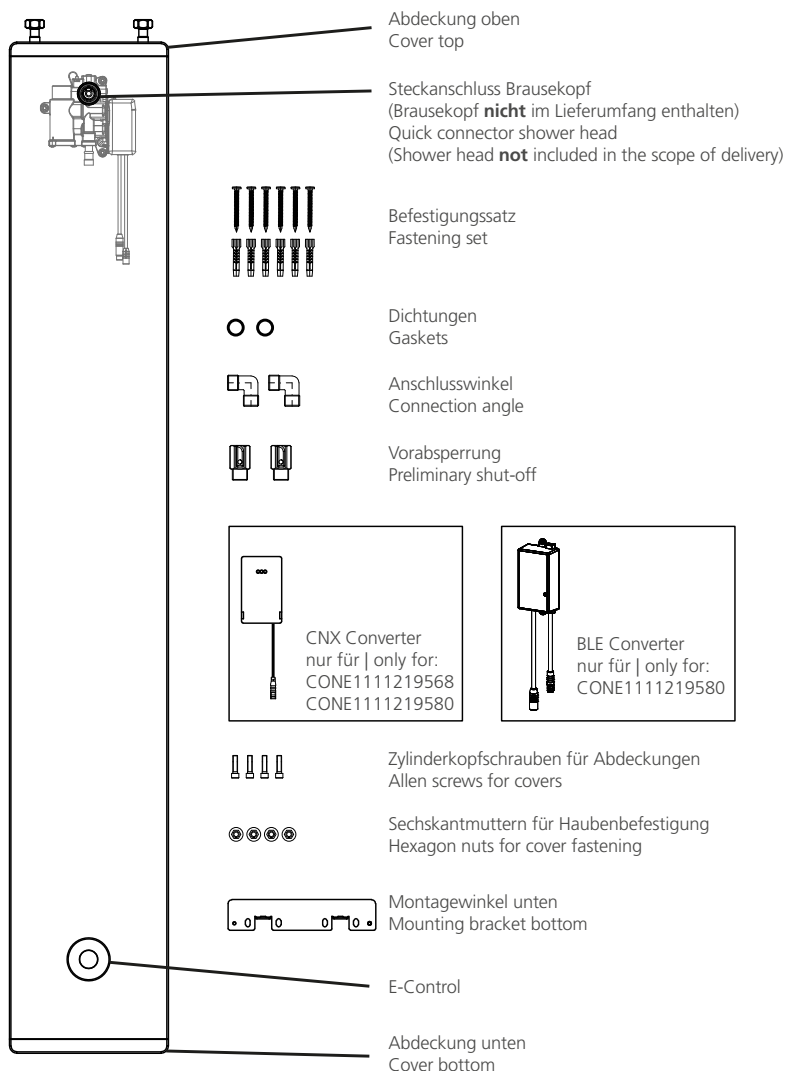

Lieferumfang | Content of delivery

Handbrause | Hand shower (CONE1211219500 | CONE1211219568 | CONE1211219580)

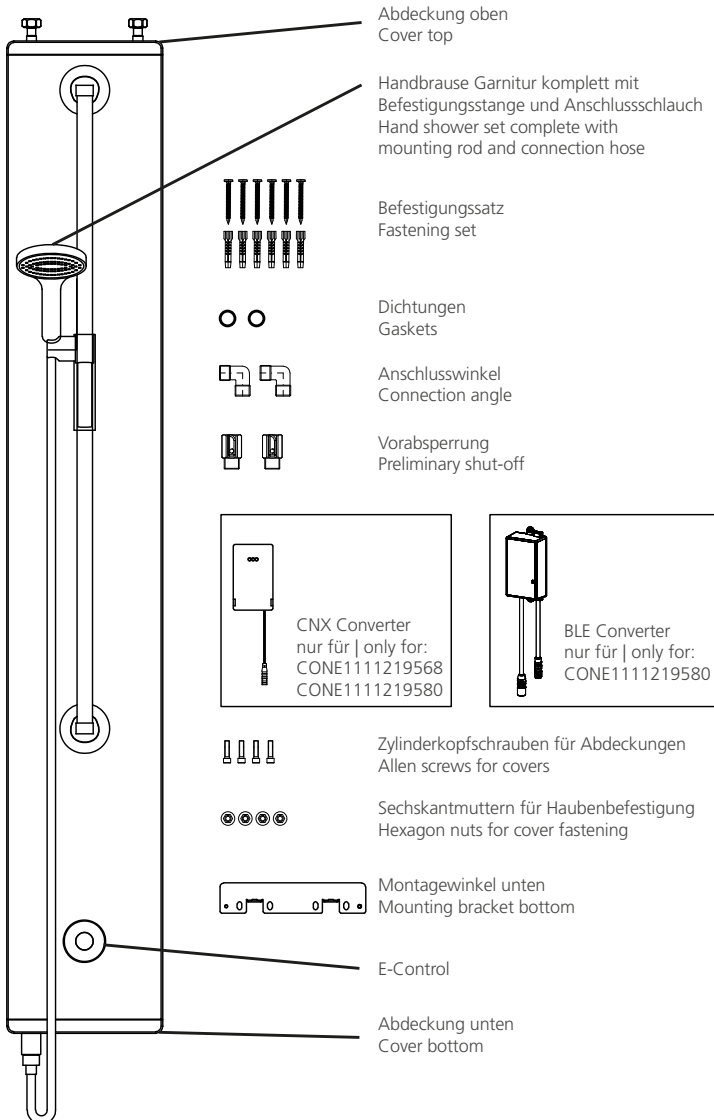

Montagemaße | Assembly dimensions

Montagehöhe und Abstände | Mounting height and spacing

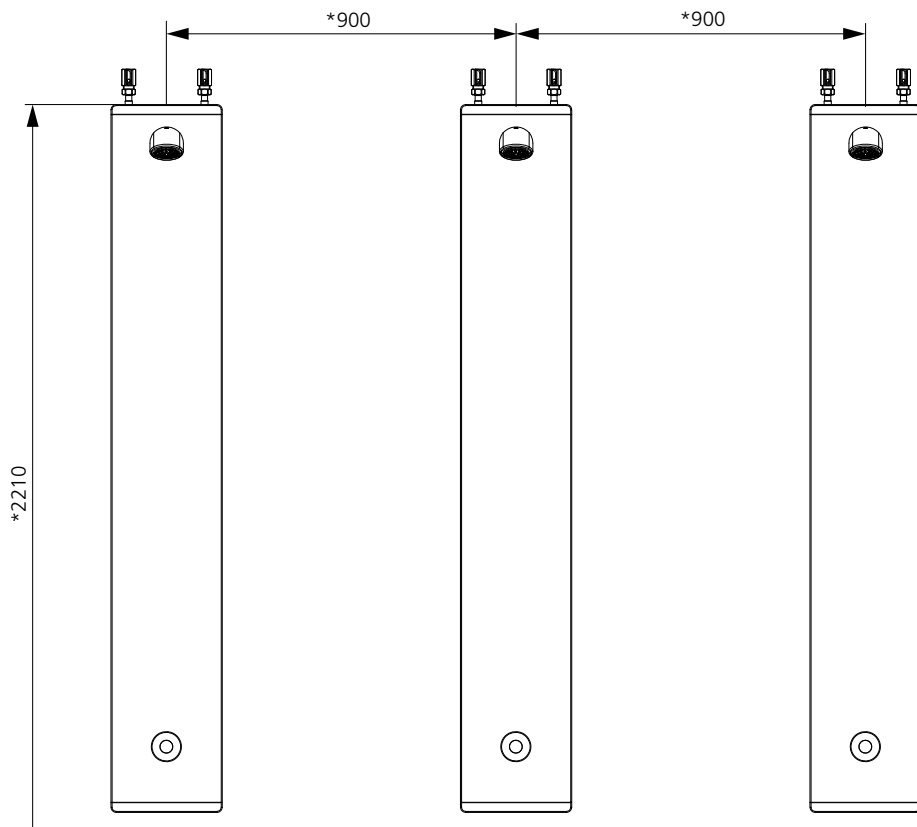

* Montageempfehlung siehe VDI 3818 und VDI 6000 B2 / B6

Assembly recommendation see VDI 3818 and VDI 6000 B2 / B6

Montagemaße | Assembly dimensions

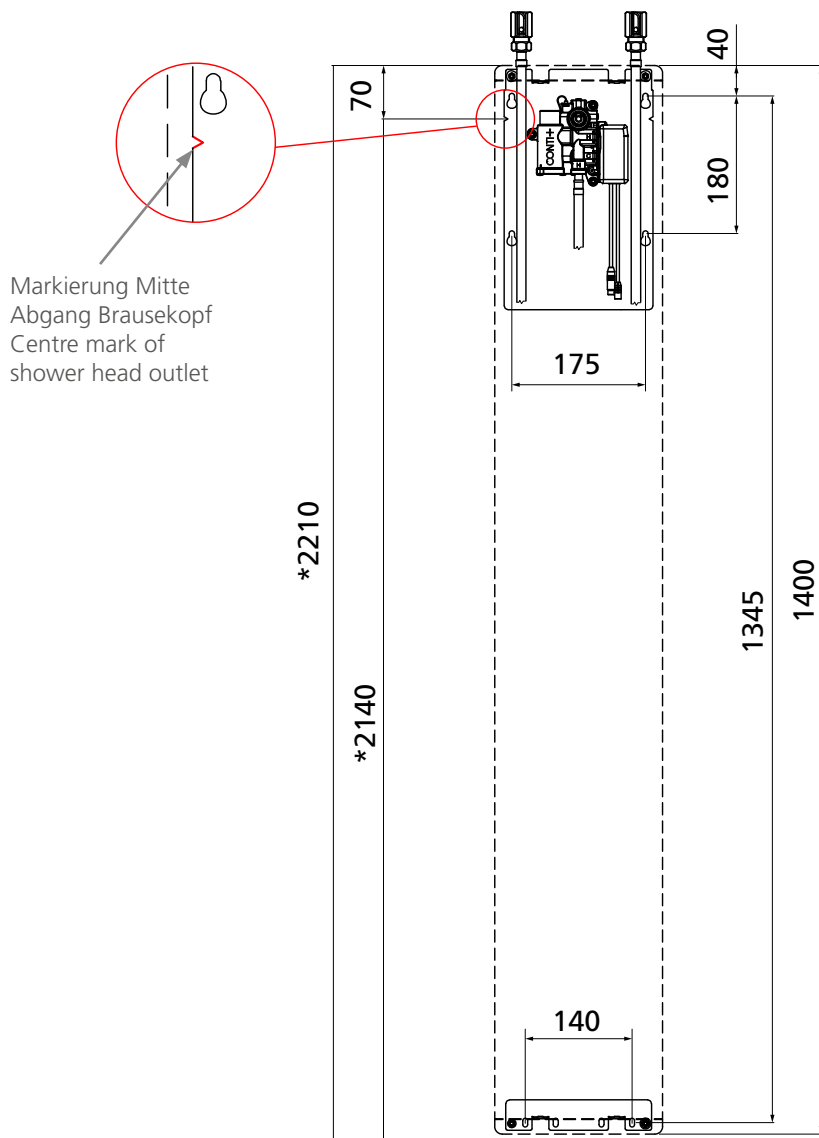

* Montagehöhenempfehlung (gemessen vom Boden)
recommended mounting height (measured from the ground)

Anschlüsse | Connections

Anschlussbereich Elektro | Electrical connection area

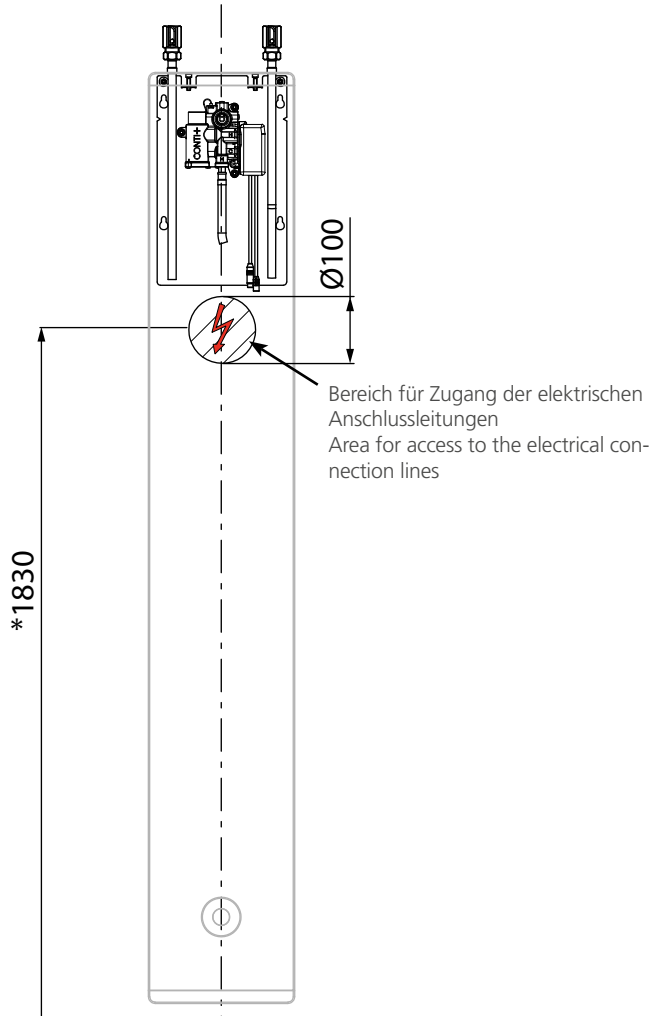

* Abstand vom Boden aus gemessen
Distance measured from the ground

Anschlüsse | Connections

Anschlussbereich Wasser | Water connection area

Anschluss von hinten | Connection from behind

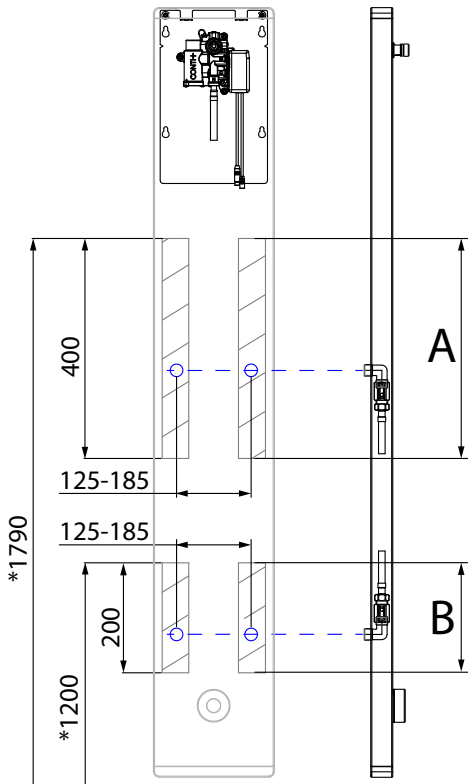

Anschluss von oben | Connection from above

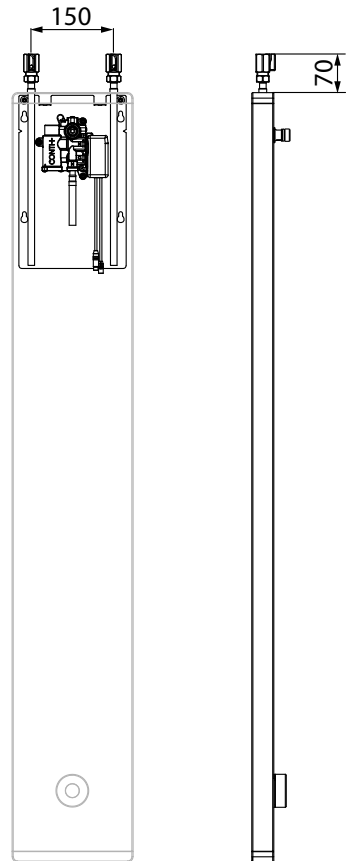

* Abstände vom Boden aus gemessen | Distances measured from the ground

Hinweis:

Der Wasseranschluss kann im oberen Bereich (A) oder im unteren Bereich (B) vorgesehen werden.

Note:

The water connection can be provided in the upper area (A) or lower area (B).

Montage | Assembly

Markierung Mitte Brausekopf
Marking centre of shower head

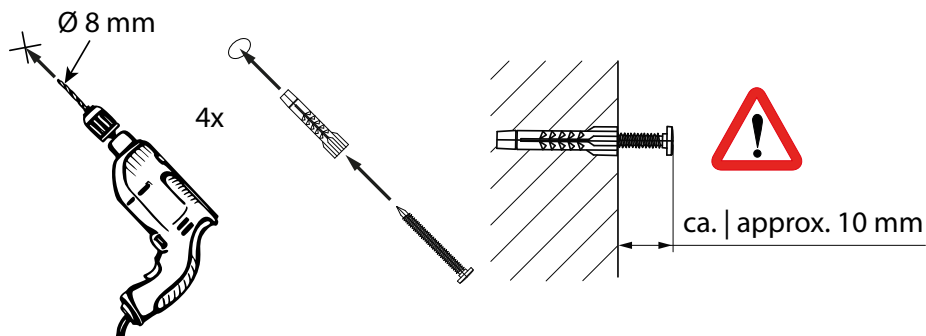
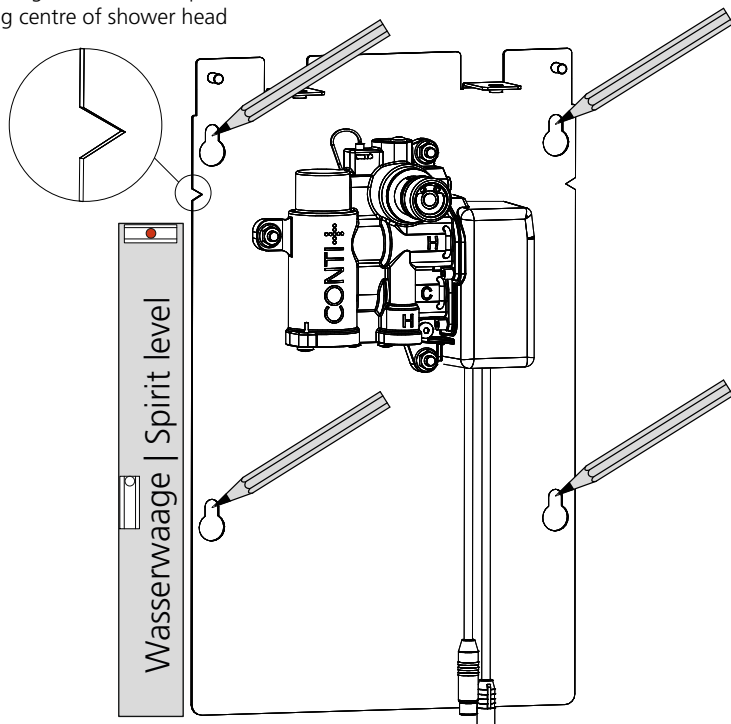

Montage | Assembly

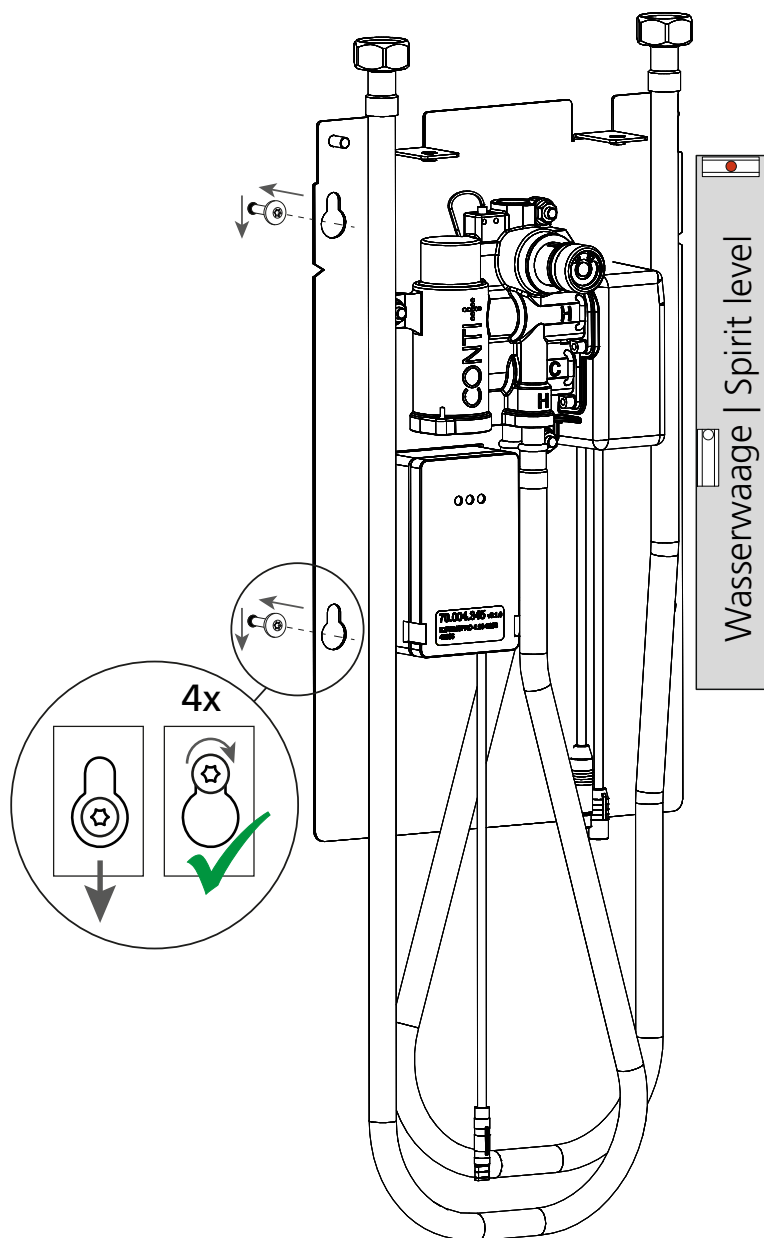

Montage | Assembly

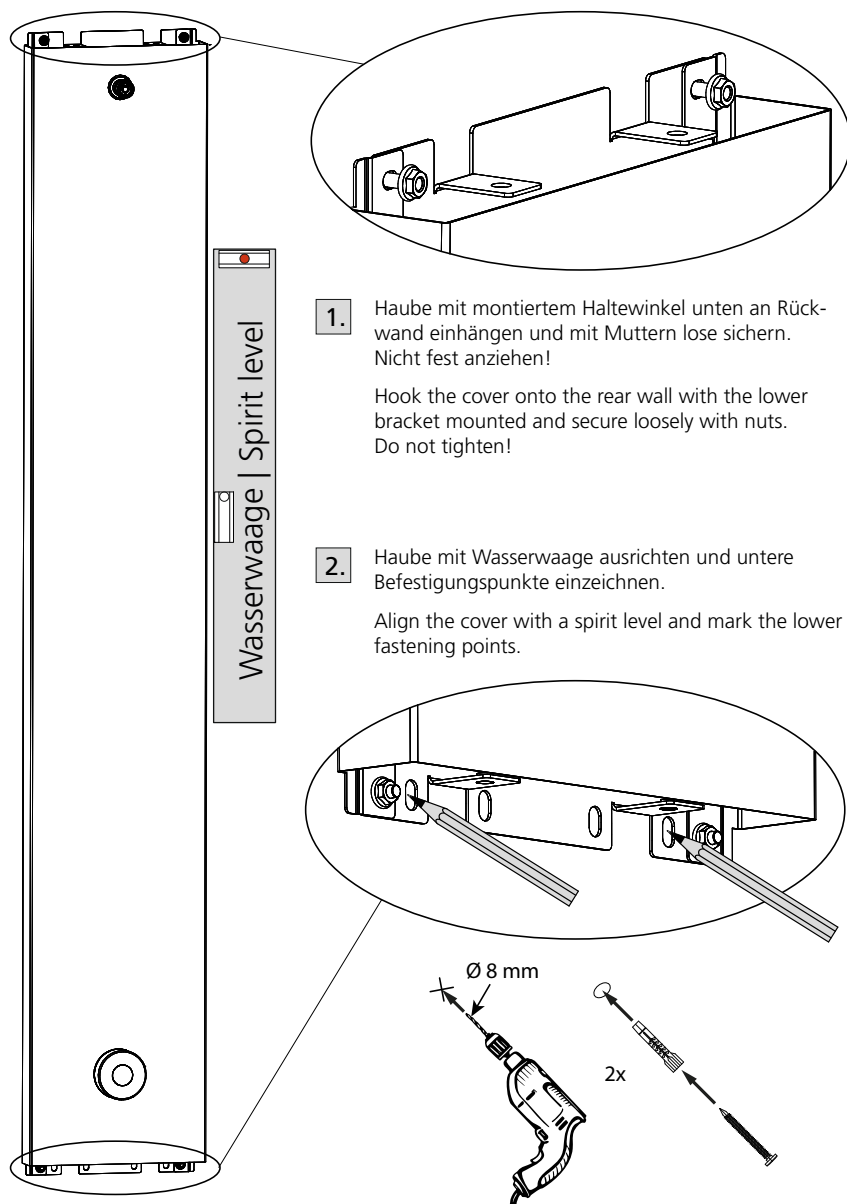

Montage | Assembly

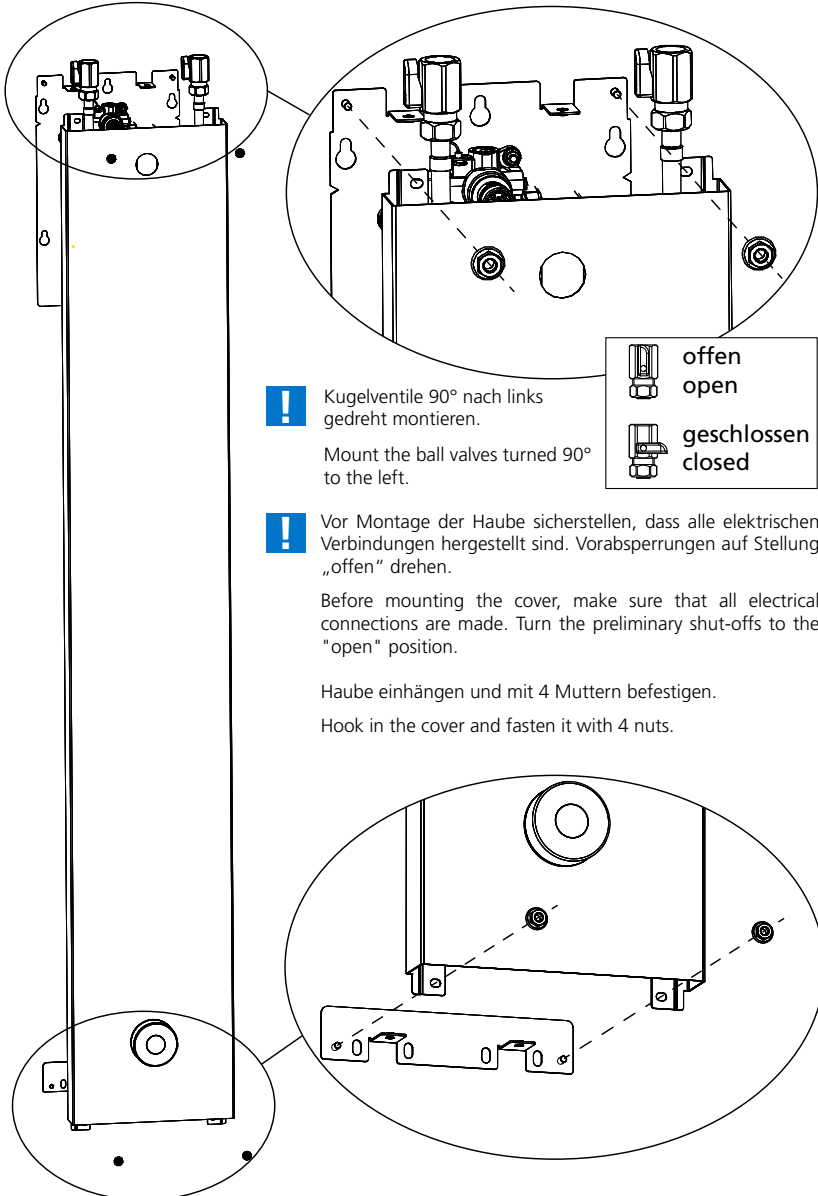

Kugelventile 90° nach links gedreht montieren.

Mount the ball valves turned 90° to the left.



offen
open



geschlossen
closed



Vor Montage der Haube sicherstellen, dass alle elektrischen Verbindungen hergestellt sind. Vorabsperungen auf Stellung „offen“ drehen.

Before mounting the cover, make sure that all electrical connections are made. Turn the preliminary shut-offs to the "open" position.

Haube einhängen und mit 4 Muttern befestigen.

Hook in the cover and fasten it with 4 nuts.

Montage | Assembly

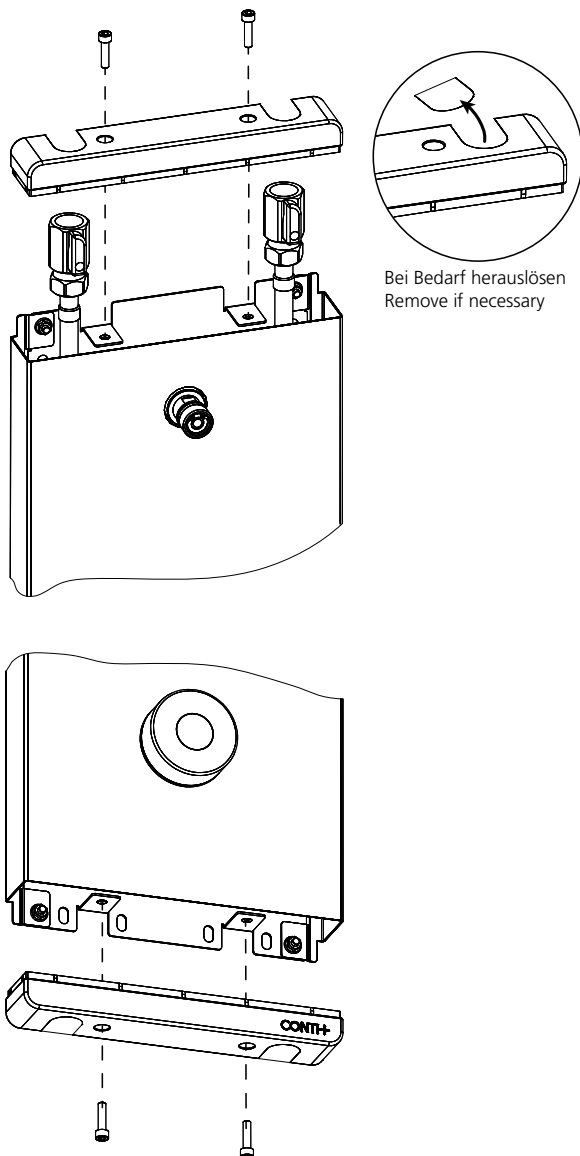

Verdrahtung allgemeine | Cabling general

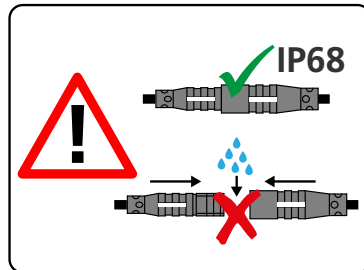
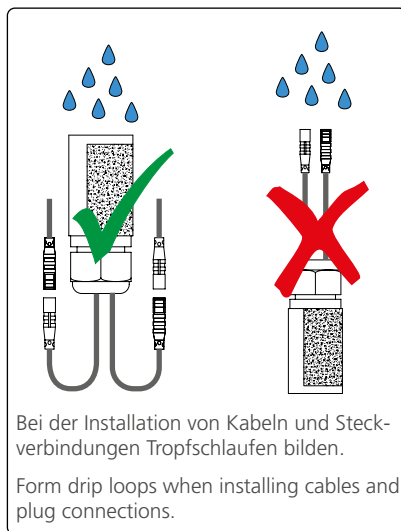
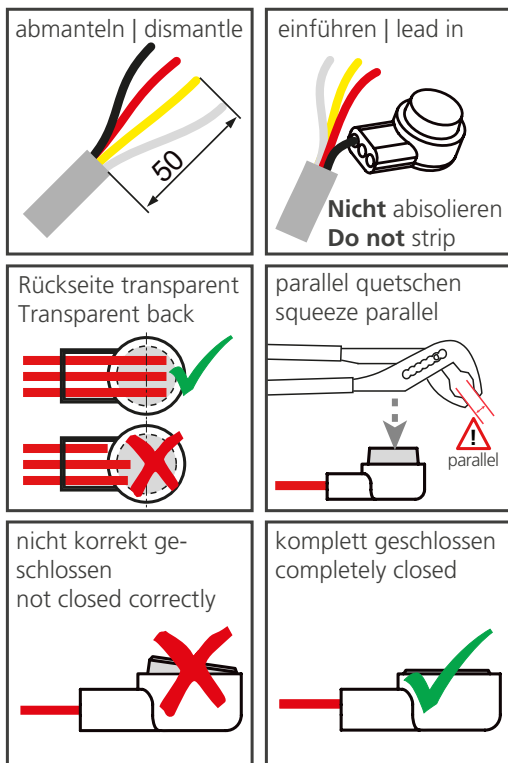

Schnellverbinder im Converter Gehäuse platzieren und Zugentlastung nutzen.

Place quick connectors in the Converter housing and use strain relief.



Hinweis!

IP68-Verbindung

Schutzart IP68 nur bei korrekter Montage gewährleistet.

- Bei Anschluss auf Steckermarkierung achten.
- Steckverbindungen ohne Zugspannung und trocken vollständig zusammenführen.
- Erst nach Kontrolle und Zuordnung der Steckverbindungen Spannung zuführen.



Note!

IP68-Connection

Protection class IP68 is only guaranteed if installed correctly.

- When connecting, pay attention to the connector marking.
- Connect the plug connections completely without tension and dry.
- Only apply voltage after checking and assigning the plug connections.

Topologie | Topology

Einzelplatz | Single user (CONE111219500 | CONE1211219500)

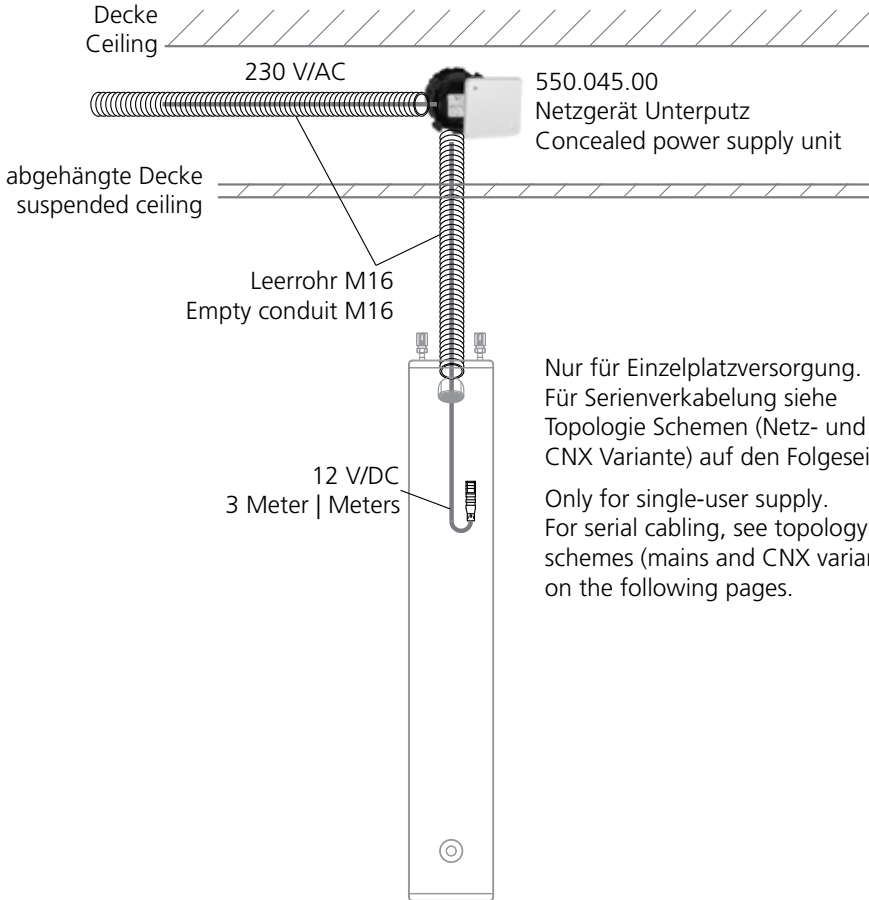

Nur für Einzelplatzversorgung.
Für Serienverkabelung siehe
Topologie Schemen (Netz- und
CNX Variante) auf den Folgeseiten.

Only for single-user supply.
For serial cabling, see topology
schemes (mains and CNX variant)
on the following pages.

i Hinweis! Elektroinstallation

Zwingend erforderliche Verbindungsleitungen sind bauseits in einem Schutzrohr/Leerrohr zu verlegen und anzuklemmen.

- jeweils erforderliche Leitungstypen sind in den entsprechenden Montageanleitungen angegeben.

Die elektrische Verdrahtung darf nur von einer Elektrofachkraft gemäß DIN VDE 105-100 durchgeführt werden.

i Note! electrical installation

Mandatory connecting cables are to be laid and clamped on site in a thermowell/empty conduit.

- The required cable types are specified in the corresponding installation instructions.

Electrical wiring may only be carried out by a qualified electrician in accordance with DIN VDE 105-100.

Verdrahtung | Cabling

Einzelplatz | Single user (CONE111219500 | CONE1211219500)

550.045.00 | 12 V/DC
 Netzteil in Unterputzdose
 Power supply unit in concealed box

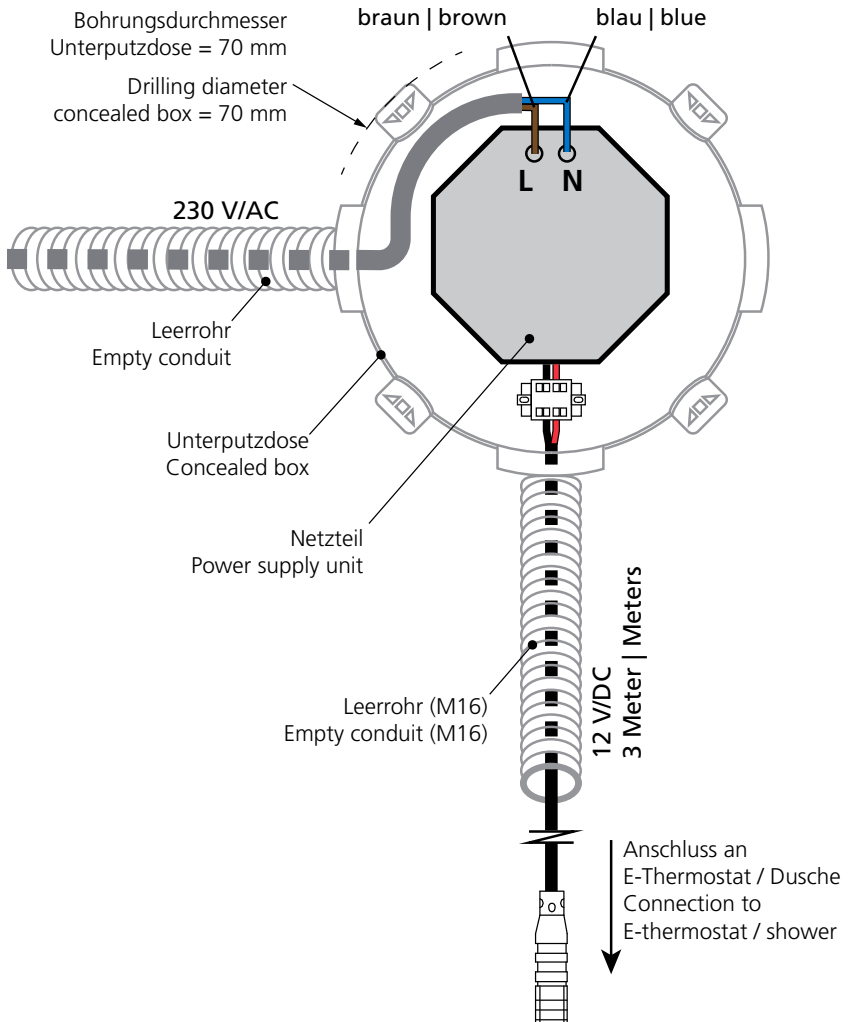

Steckverbindungen | Plug connections

Einzelplatz | Single user (CONE111219500 | CONE1211219500)

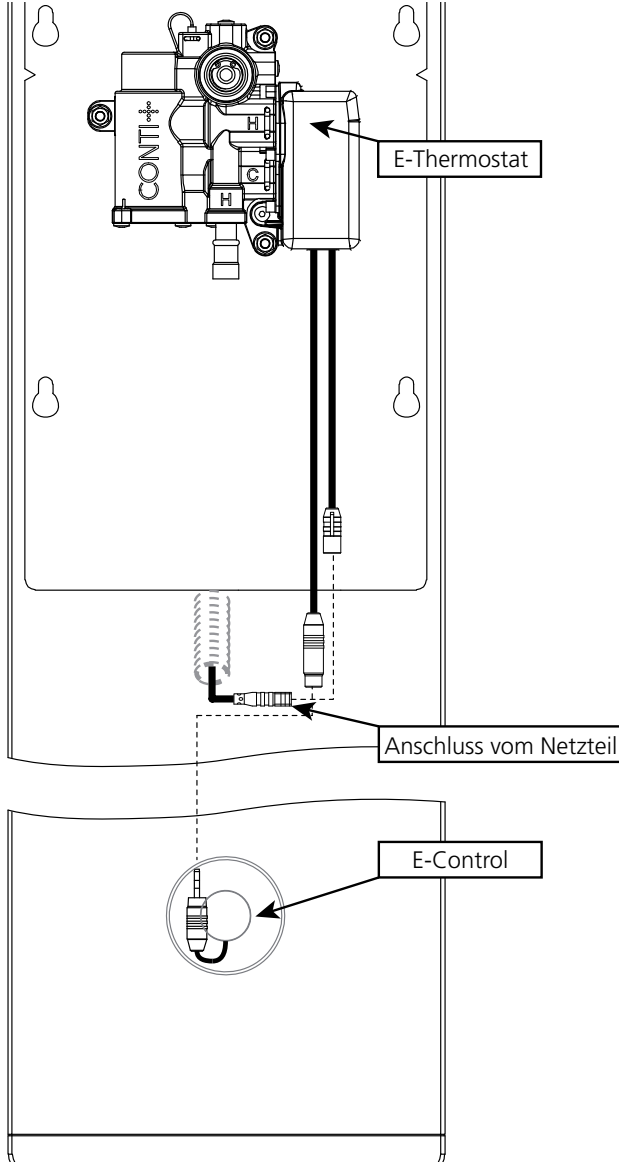

Topologie | Topology

Netz mit BLE Converter | Mains with BLE converter (CONE111219580 | CONE121219580)

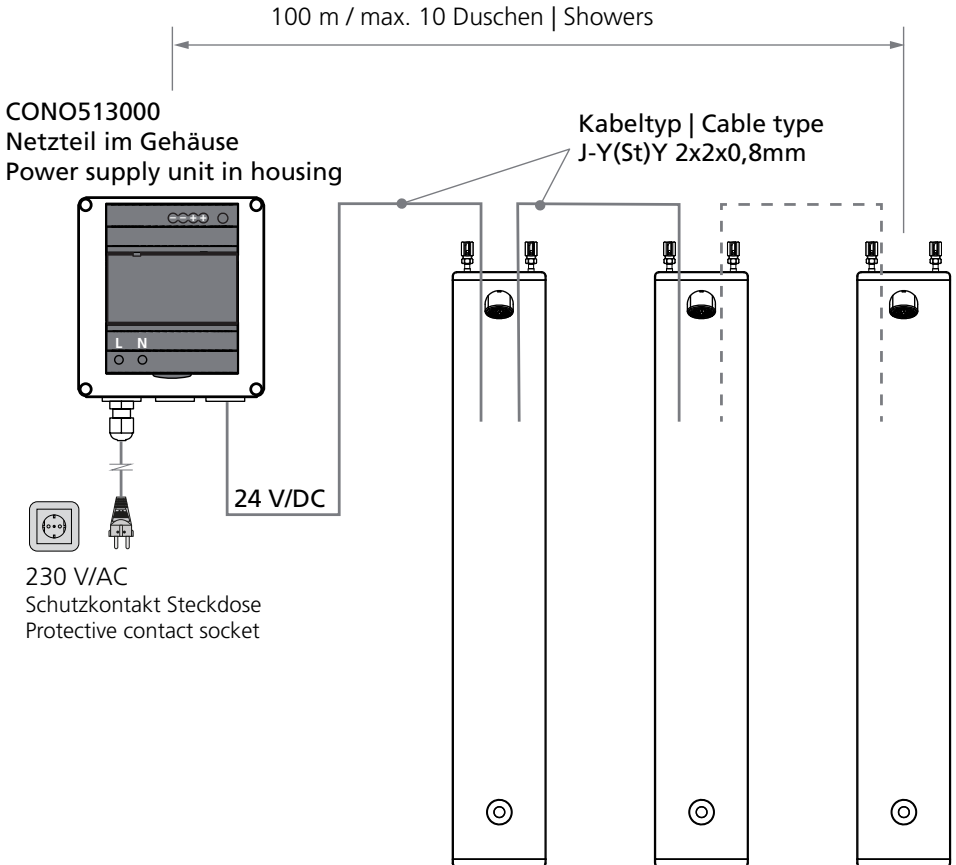

Leitungslänge ab Netzteil bis letzte Dusche max. 100m / max. 10 Duschen pro Netzteil.

Cable length from power supply unit to last shower max. 100m / max. 10 showers per power supply unit.



Wir empfehlen keine Vermischung mit anderen Dusch- oder Armaturensystemen am einzelnen Netzteil. Weitere Dusch- oder Armaturensysteme sollten an jeweils eigene Netzteile angeschlossen werden.

We do not recommend mixing with other shower or fitting systems on the individual power supply units. Other shower or fitting systems should be connected on separate power supply units.

Verdrahtung | Cabling

Netz mit BLE Converter | Mains with BLE converter (CONE111219580 | CONE121219580)

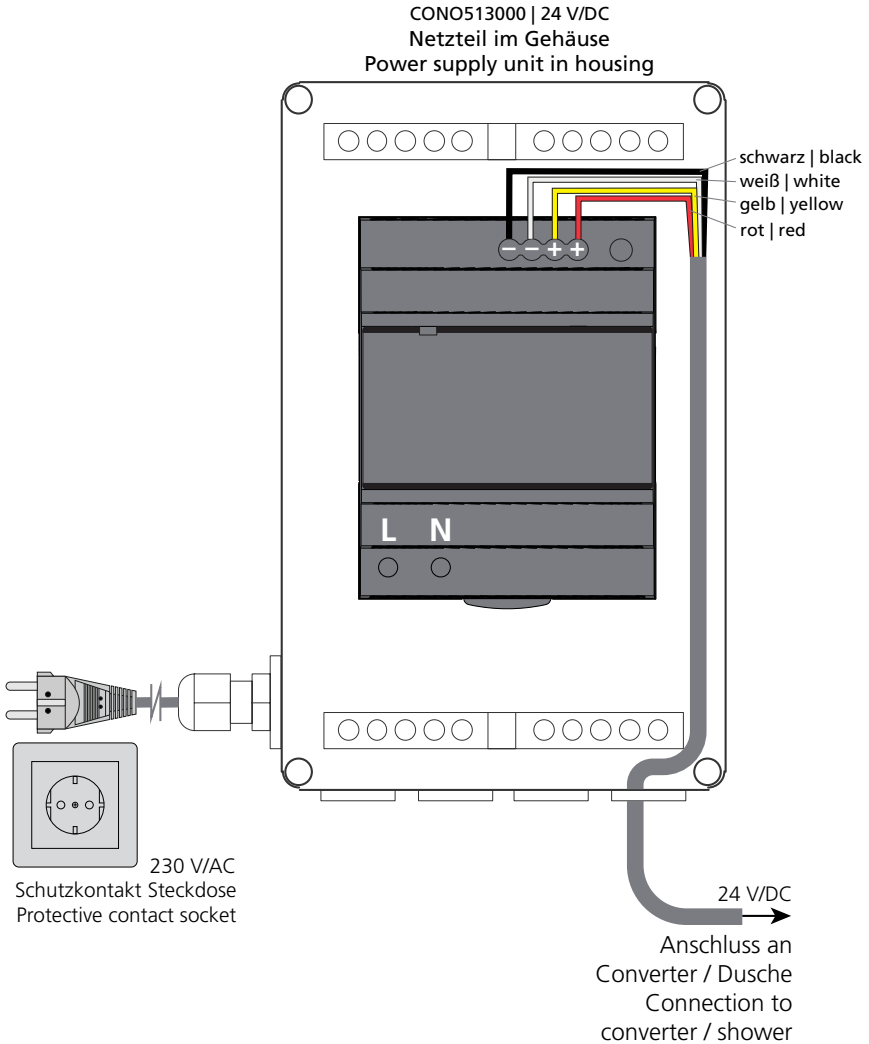

Verdrahtung | Cabling

Netz mit BLE Converter | Mains with BLE converter (CONE111219580 | CONE121219580)

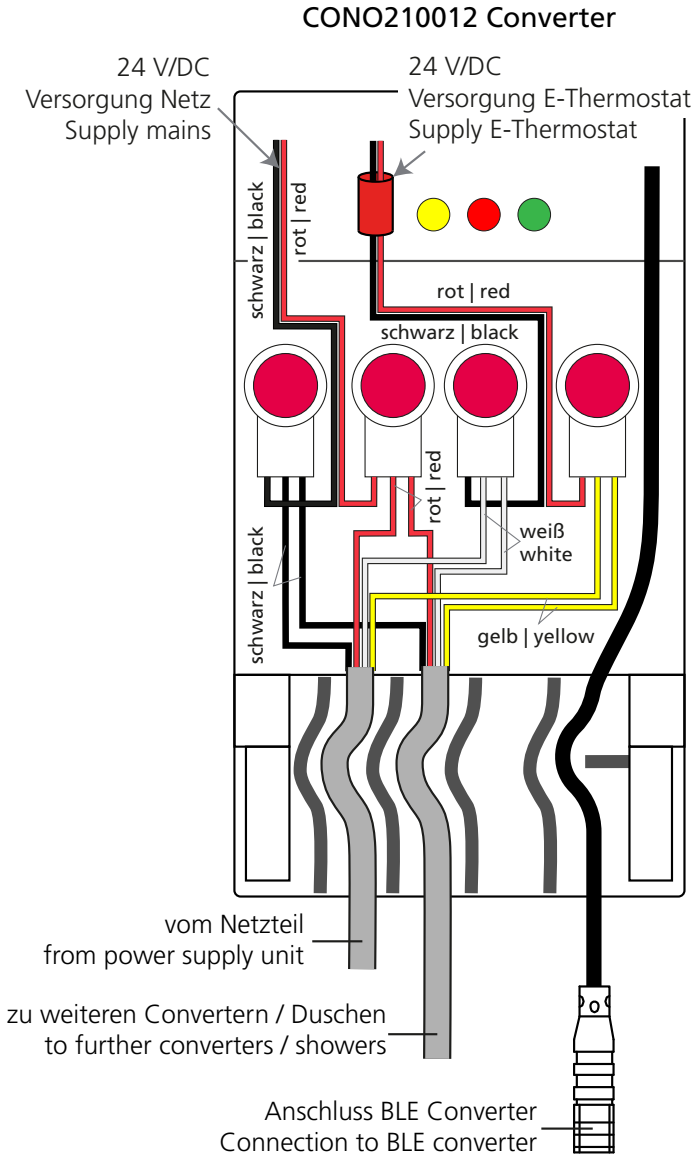

Steckverbindungen | Plug connections

Netz mit BLE Converter | Mains with BLE converter (CONE111219580 | CONE121219580)

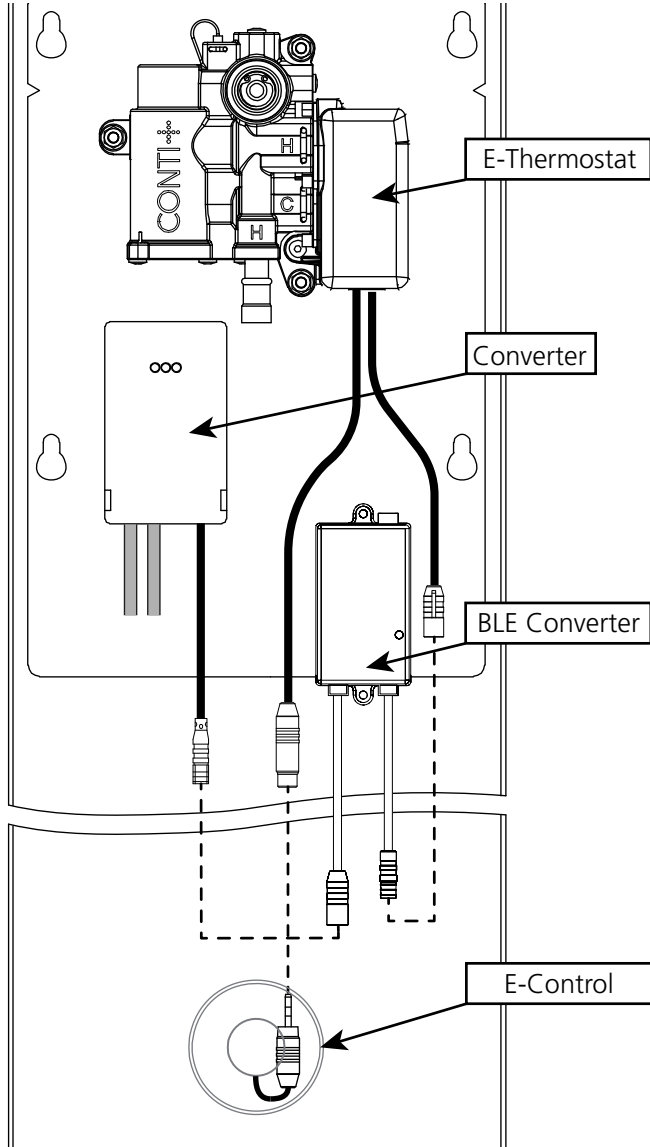

Topologie | Topology

CNX (CONE1111219568 | CONE1211219568)

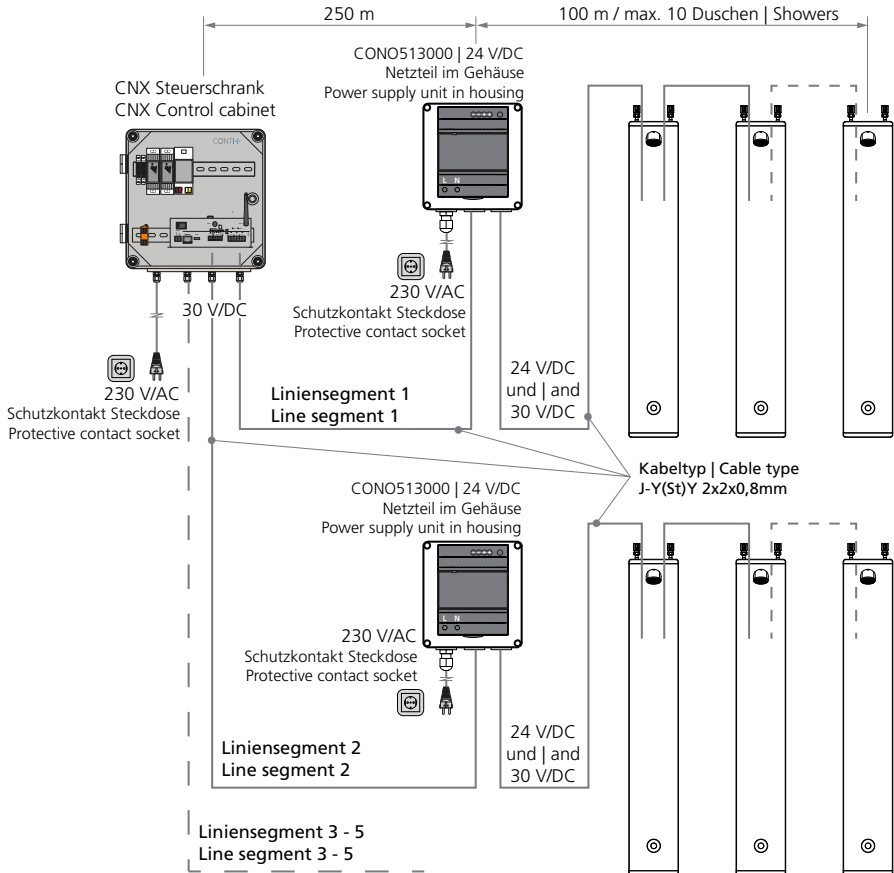

Leitungslänge ab CNX Steuerkasten bis Netzteil max. 250m.
Leitungslänge ab Netzteil bis letzte Dusche max. 100m / max. 10 Duschen pro Liniensegment.

Cable length fro CNX control cabinet to power supply unit max. 250m.
Cable length from power supply unit to last shower max. 100m / max. 10 showers per line segment.



Wir empfehlen keine Vermischung mit anderen Dusch- oder Armaturensystemen innerhalb der einzelnen Liniensegmente. Weitere Dusch- oder Armaturensysteme sollten auf jeweils eigenen Liniensegmenten angeschlossen werden.

We do not recommend mixing with other shower or fitting systems within the individual line segment.
Other shower or fitting systems should be connected on separate lines.

Verdrahtung | Cabling

CNX (CONE111219568 | CONE1211219568)

CNX Steuerschrank
CNX Control cabinet

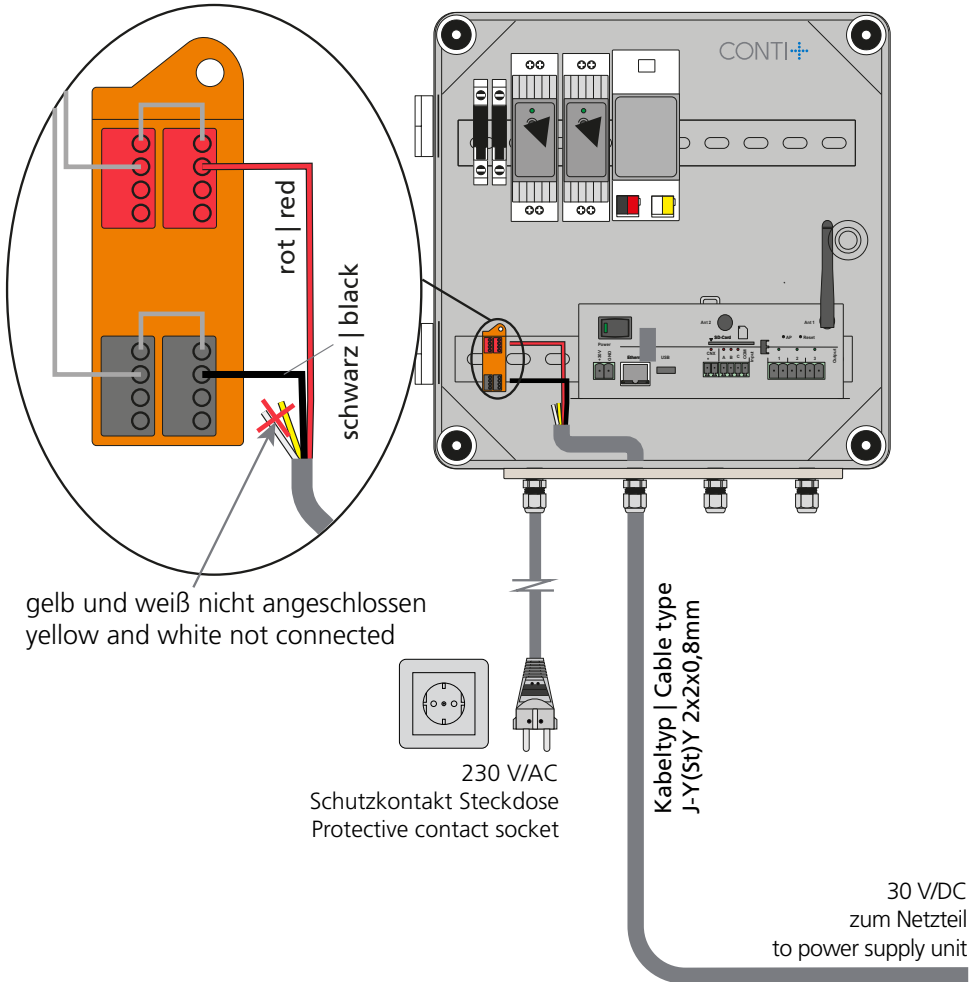

Verdrahtung | Cabling

CNX (CONE111219568 | CONE1211219568)

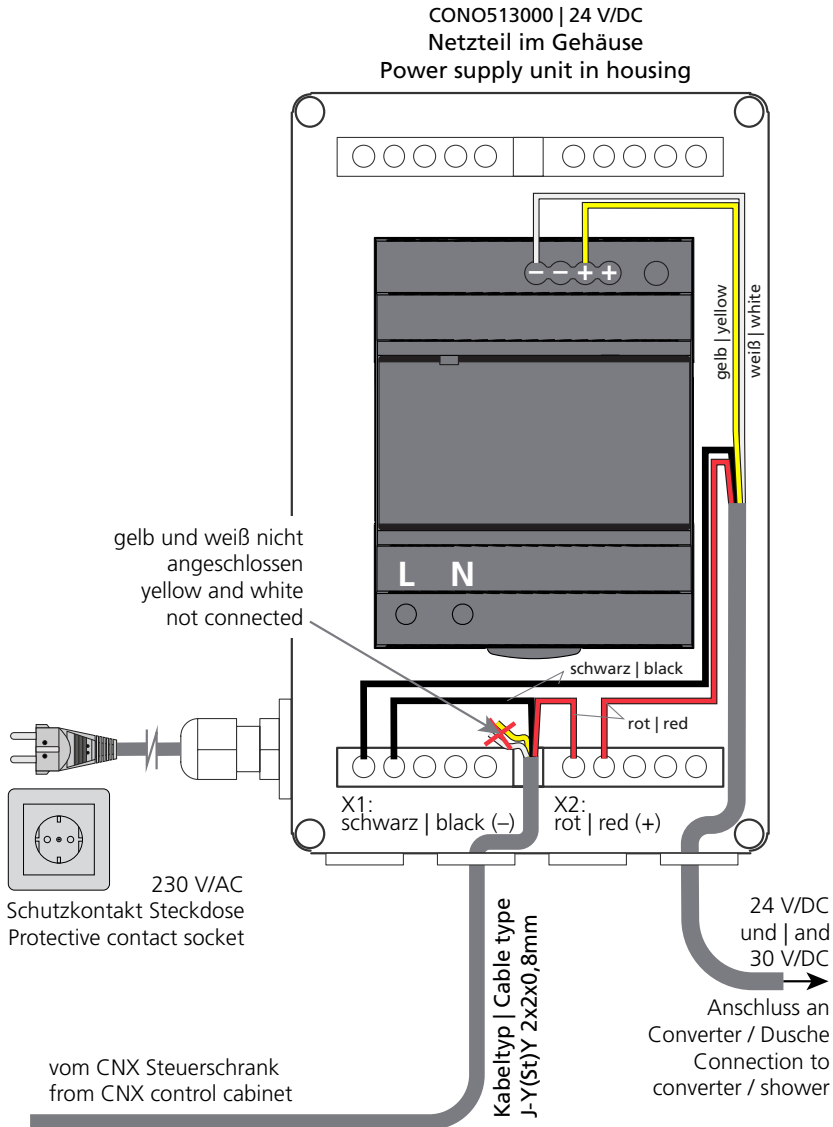

Verdrahtung | Cabling

CNX (CONE111219568 | CONE1211219568)

CONO210012 Converter

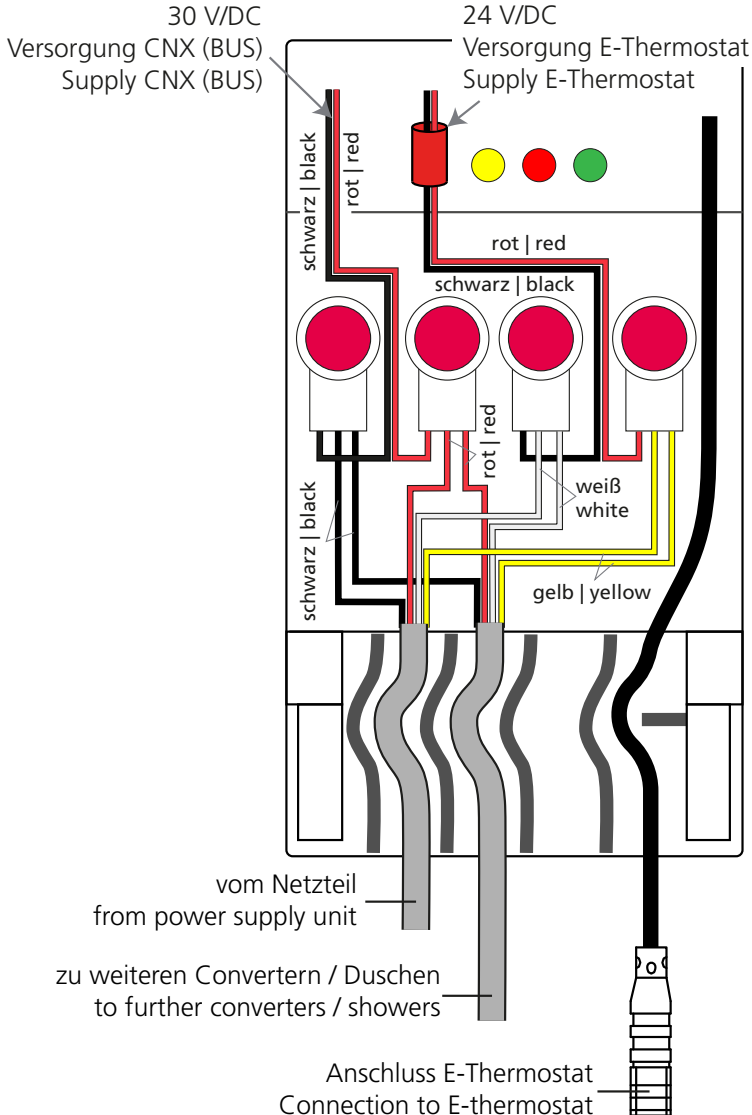

Steckverbindungen | Plug connections

CNX (CONE111219568 | CONE1211219568)

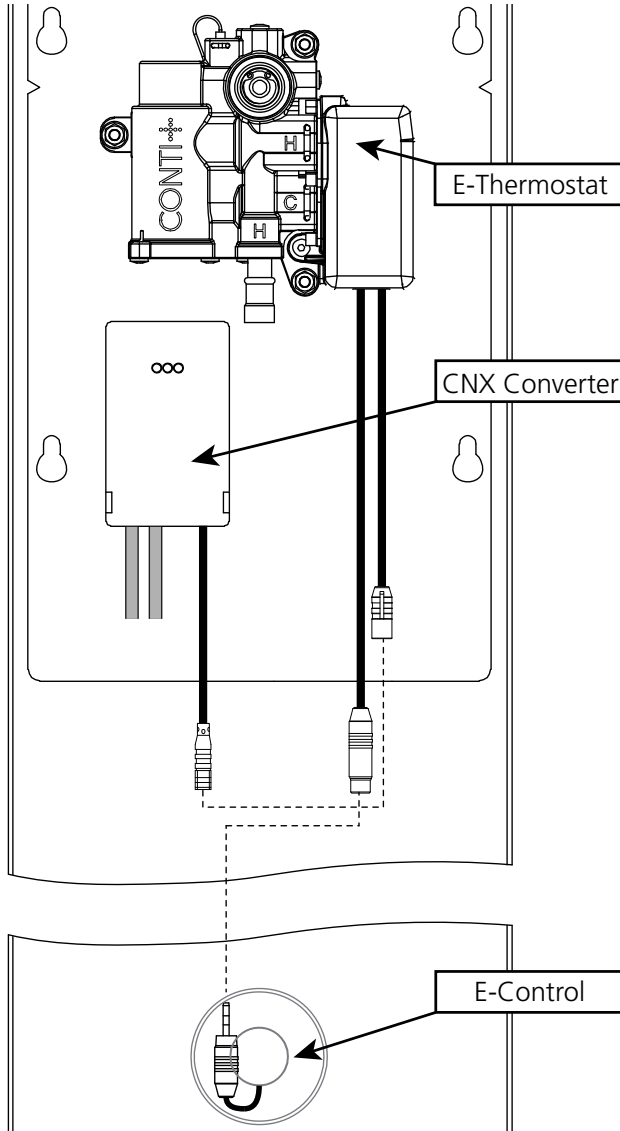

Einstellung Wasserlaufzeit

Piezo-Taster Normal Funktion – ein/aus

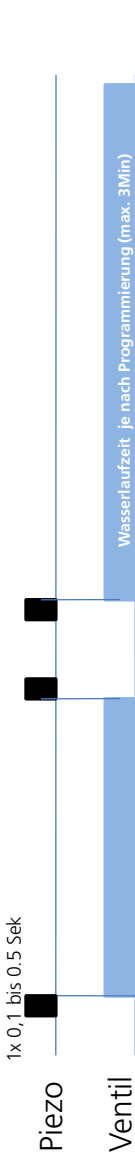

Piezo-Taster Wasser Laufzeit programmieren

Aus Sicherheitsgründen ist diese Einstellung nur innerhalb 15 Min. nach Unterbrechung und Wiederherstellung der Spannungsversorgung möglich!
(Anzeige der Programmiermöglichkeit: LED blinkt grün/rot)

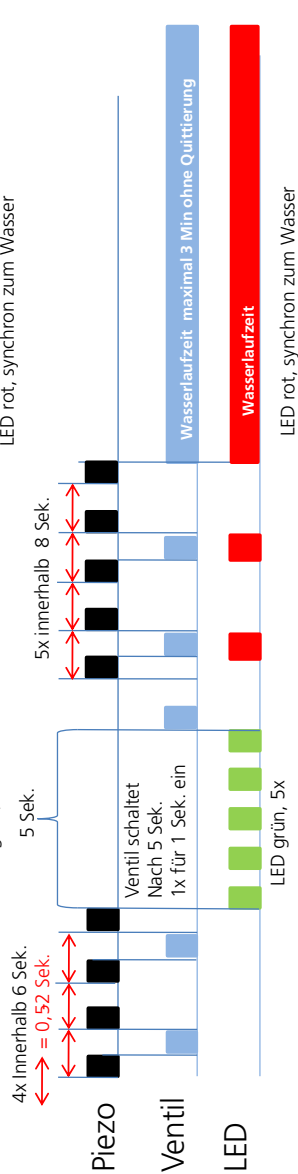
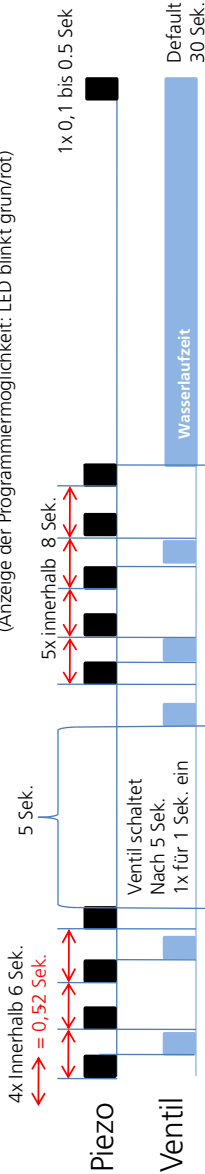

Die LED Signale sind am E-Control von vorne sichtbar.

Verwenden Sie das CONTI+ Service-Rohr zum sicheren Vorbeileiten von Duschwasser während der Programmierung (CONO35Z000).

Setting water flow time

Piezo switch Normal function ON / OFF (factory setting: 30 sec.)

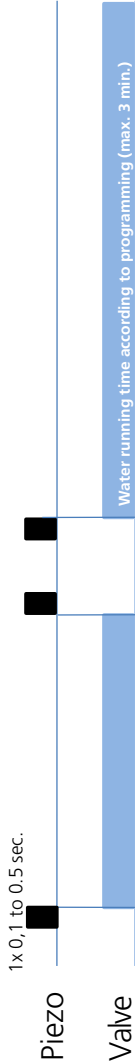

Piezo switch programming Water running time
 For safety reasons, this setting is only possible within 15 minutes after Interruption and restoration of the power supply possible!
 (Indication of the programming possibility: LED flashes green/red)

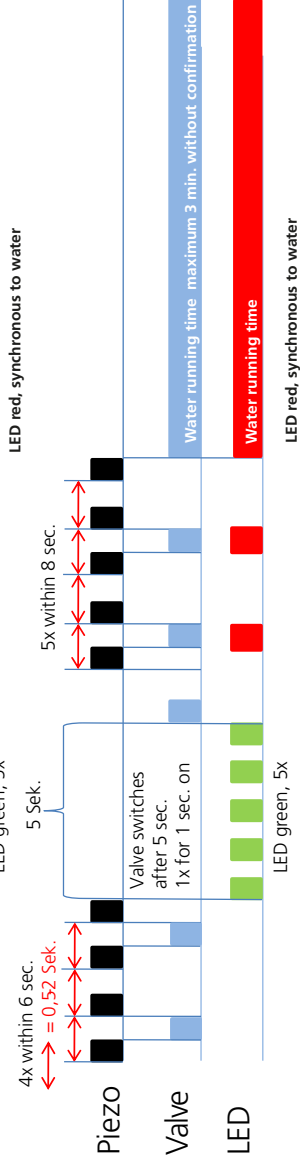
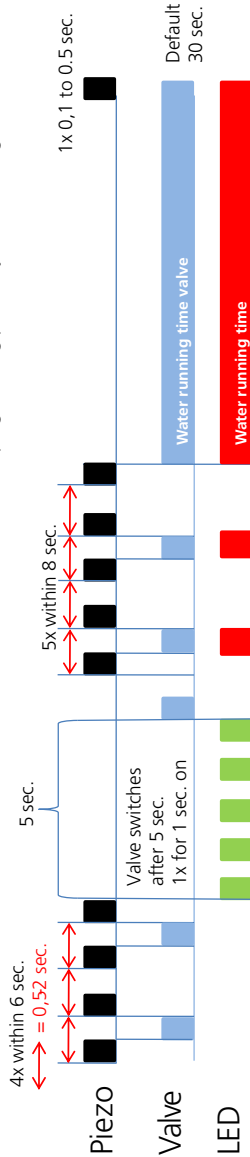

The LED signals are visible on the E-Control from the front.

Use the CONTI+ service pipe for safely routing shower water past during programming (CONO352000).

Einstellung Hygienespülung

Piezo-Taster Hygienespülung de-/aktivieren Funktion – aus / 24h / 48h / 72h / 72h

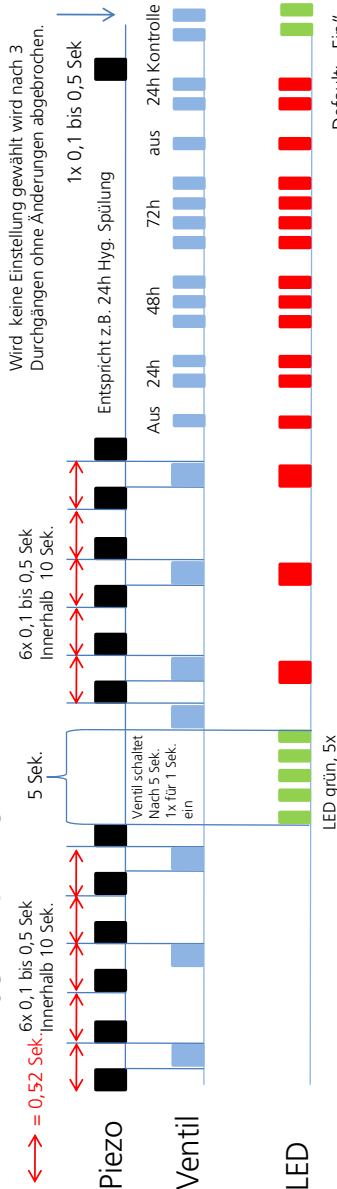

Aus Sicherheitsgründen ist diese Einstellung nur innerhalb 15 Min. nach Unterbrechung und Wiederherstellung der Spannungsversorgung möglich! (Anzeige der Programmiermöglichkeit: LED blinkt grün/rot)

Piezo-Taster Hygienespülung de-/aktivieren Funktion – aus / 24h / 48h / 72h

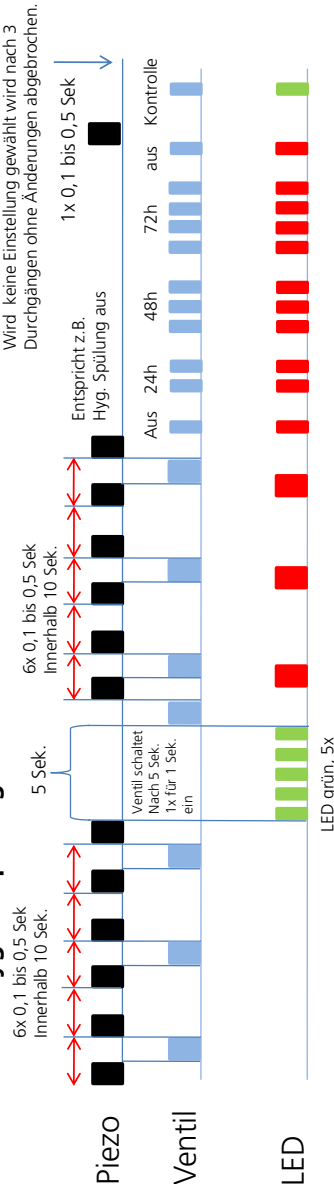

Die LED Signale sind am E-Control von vorne sichtbar.

Verwenden Sie das CONTI+ Service-Rohr zum sicheren Vorbeileiten von Duschwasser während der Programmierung (CONO352000).

Setting hygiene flush

Piezo switch hygiene flush off/activate function - off / 24h / 48h / 72h

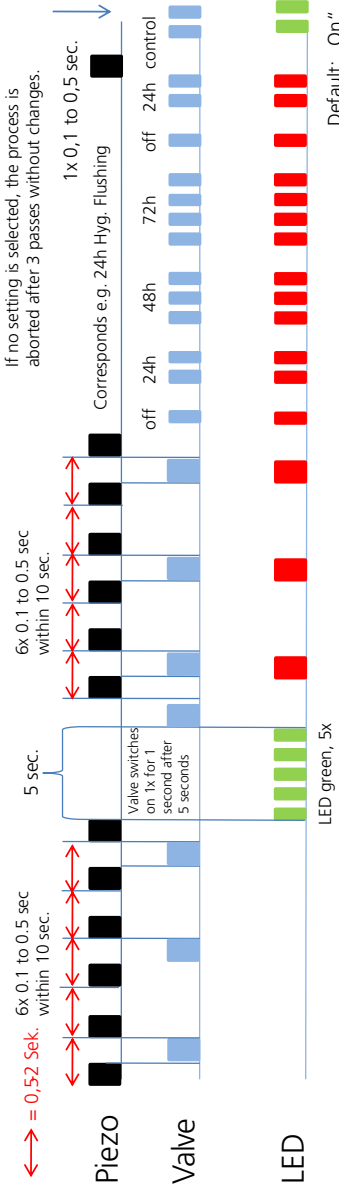

For safety reasons, this setting is only available within 15 minutes after interruption and restoration of the Power supply possible! (Indication of programming possibility: LED flashes green/red)



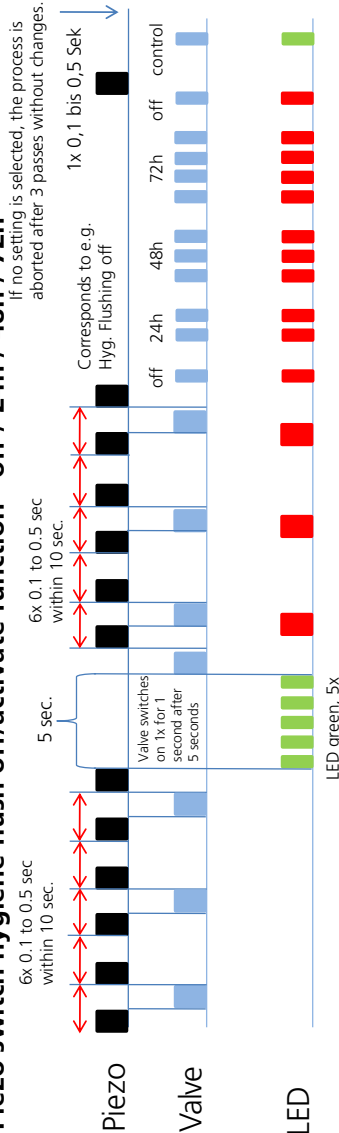







Piezo switch hygiene flush off/activate function - off / 24h / 48h / 72h



The LED signals are visible on the E-Control from the front.

Use the CONTI+ service pipe for safely routing shower water past during programming (CONO352000).

Funktionen | Functions

									
Ausführung	Stromversorgung	Hygienspülung	Kaltwasser- spülung	Therm. Desinfek- tion Service APP	Therm. Desinfek- tion CNX	Reinigungsstopp	Armaturen- management	Ausführung Handbrause	Ausführung Brauseköpfe
	12 V/DC Einzel- verkabelung für Anschluss an Netzgerät 550.045.00 (siehe Kapitel Zubehör)	•						CONE1211219500	CONE1111219500
	24 V/DC Serien- verkabelung für Anschluss an Netzgerät CONO513000 (siehe Kapitel Zubehör)	•	•	•		•		CONE1211219580	CONE1111219580
	30 V/DC BUS- Verkabelung zu CNX Steuerzentrale, 24 V/DC Hilfs- spannungsversorgung zusätzlich	•	•		•	•		CONE1211219568	CONE1111219568

LED Anzeige | LED indicator



standby
(weiß | white)

kalt | cold
(blau | blue)

warm
(rot | red)

gemischt | mixed
(lila | purple)

Funktionen | Functions



Start/Stopp durch Drücken
Start/Stop by pushing

Elektronisch gesteuerter Verbrühschutz
Electronically controlled scald protection

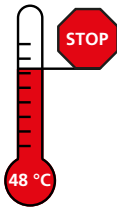

48° Werkseitig voreingestellt. Andere Werte über Service APP oder CNX einstellbar (max. Wassertemperatur beachten).

48° Factory setting. Other values can be set via service APP or CNX (note max. water temperature).

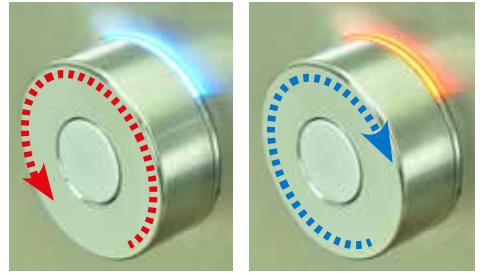

Temperatúrauswahl durch Drehen von 100 % kalt bis max. 43 °C.
Temperature selection by turning from 100 % cold to max. 43 °C.

Temperatur-Memory-Funktion
Temperature memory function

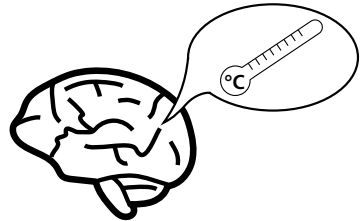

Nach Stopp der Wasserabgabe bleibt die zuletzt eingestellte Temperatur 30 Sekunden gespeichert.

After stopping the water delivery, the last set temperature remains stored for 30 seconds.

Brauseköpfe | Showerheads

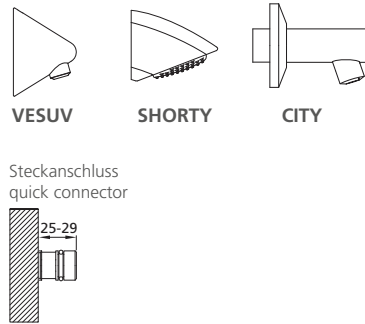
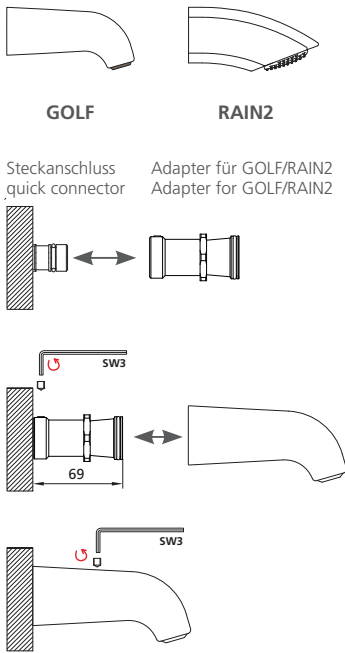

Durchflussmengenregler 9l/min im Steckanschluss
Flow rate regulator 9l/min in quick connector



Gefahr! **Mangelhafte Befestigung**

Eine unsachgemäße Installation / Montage von Duschköpfen, Unterkonstruktionen / tragenden Elementen kann zu herabfallenden Bauteilen und dadurch zu schweren Verletzungen an Kopf und Körper führen

- Installationen und Montagearbeiten sind immer von einer qualifizierten Fachkraft durchzuführen.
- Wandbeschaffenheit auf Eignung für Montage durch mitgelieferte Befestigungsmittel prüfen.
- Gegebenenfalls sind abweichende Schrauben und Dübel erforderlich.
- Duschköpfe unbedingt an der dafür vorgesehenen Vorrichtung gemäß Montageanleitung befestigen.
- Regelmäßige Kontrolle der Fixierung durchführen.

Danger! **Inadequate fastening**

Improper installation / assembly of showerheads, substructures/supporting elements may result in falling components, resulting in serious injuries to the head and body.

- Installations and assembly work must always be carried out by a qualified specialist.
- Check the wall condition for suitability for installation by means of the supplied fasteners.
- If necessary, different screws and dowels may be required.
- It is essential that shower heads are fastened to the device provided for this purpose in accordance with the installation instructions.
- Check the fixation frequently.

Neigungswinkel ändern (nur RAIN2 und SHORTY) | Change tilt angle (RAIN2 and SHORTY only)

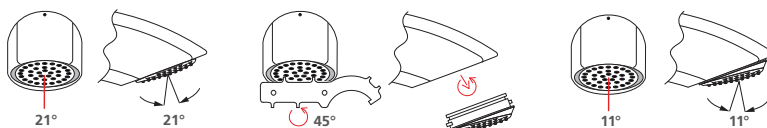

Brauseköpfe | Showerheads

Allgemein | General

- Stufenlos verstellbarer Handbrausehalter
- Abdeckblenden aus Edelstahl
- Steplessly adjustable hand shower holder
- Stainless steel shrouds

Einstellung der Handbrausehalterung:

- Fest (Abb.1)
- Gelöst (Abb.2)

Der Bewegungswiderstand der Handbrausehalterung kann angepasst werden:

- Einstellen des Widerstands für die Bewegung auf der Führungsschiene (Abb. 3)
- Einstellen des Widerstandes für Handbrausehalterung (Abb. 4)

Adjusting the hand shower holder:

- fixed (Fig.1)
- released (Fig.2)

The movement resistance of the hand shower holder can be adjusted:

- Adjusting the resistance for movement on the guide rail (Fig. 3)
- Adjusting the resistance of the hand shower holder (Fig. 4)

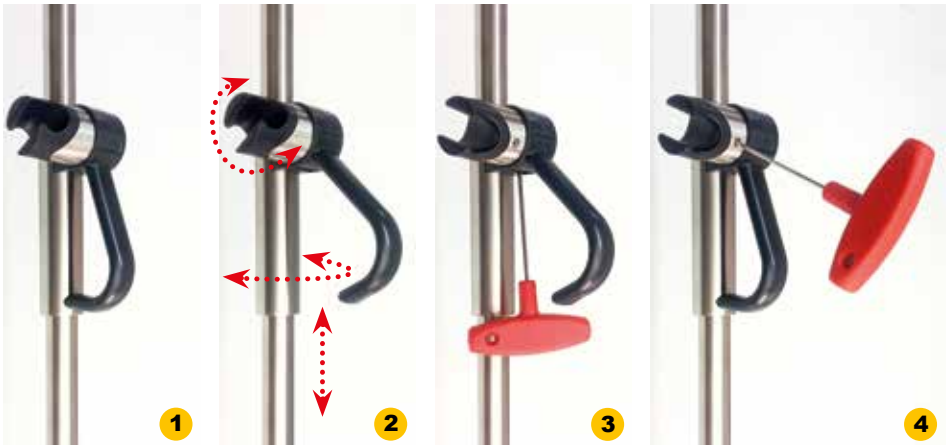
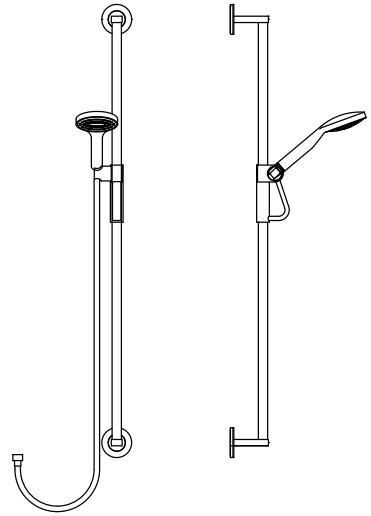

Notizen | Notes

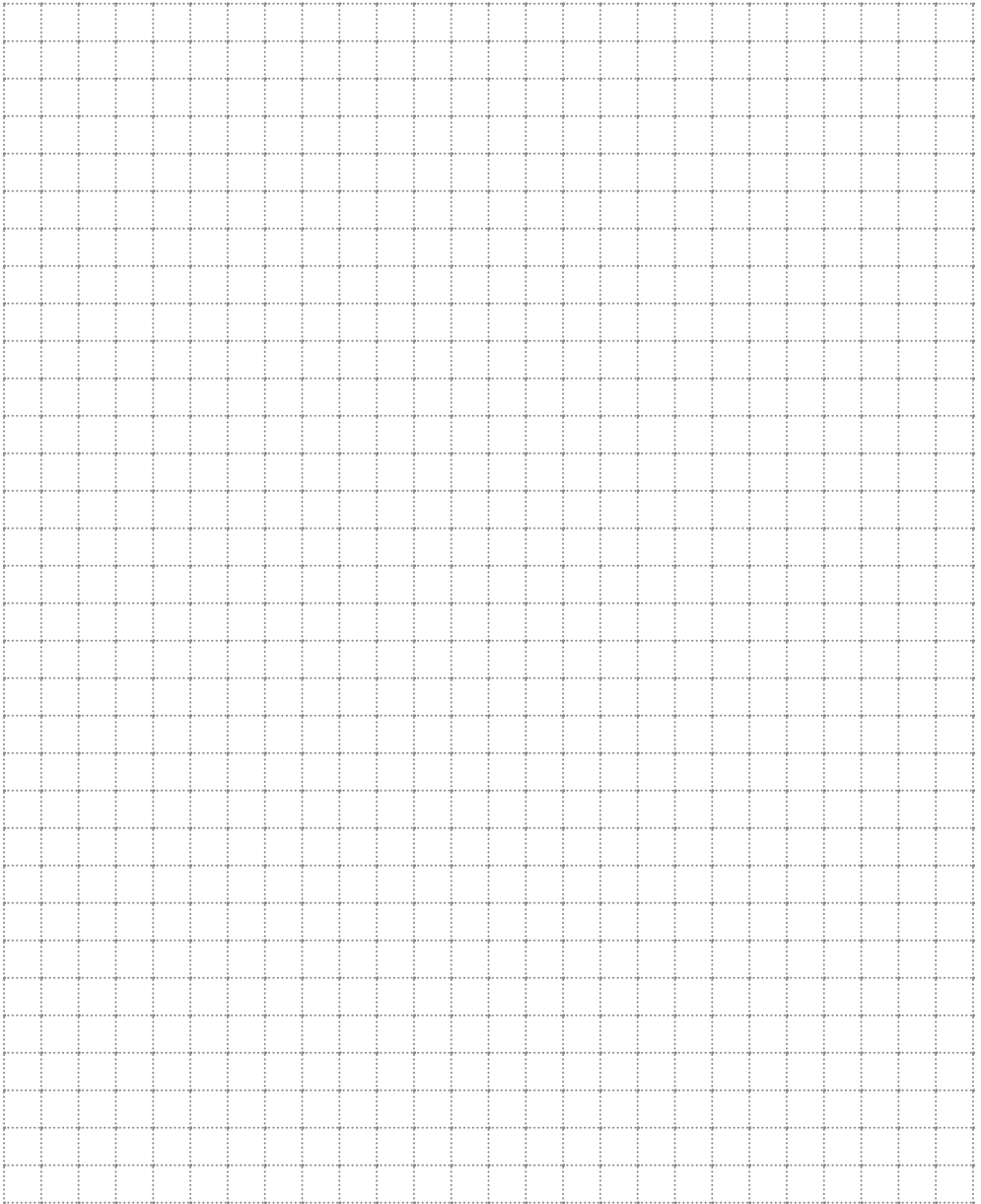

Notizen | Notes

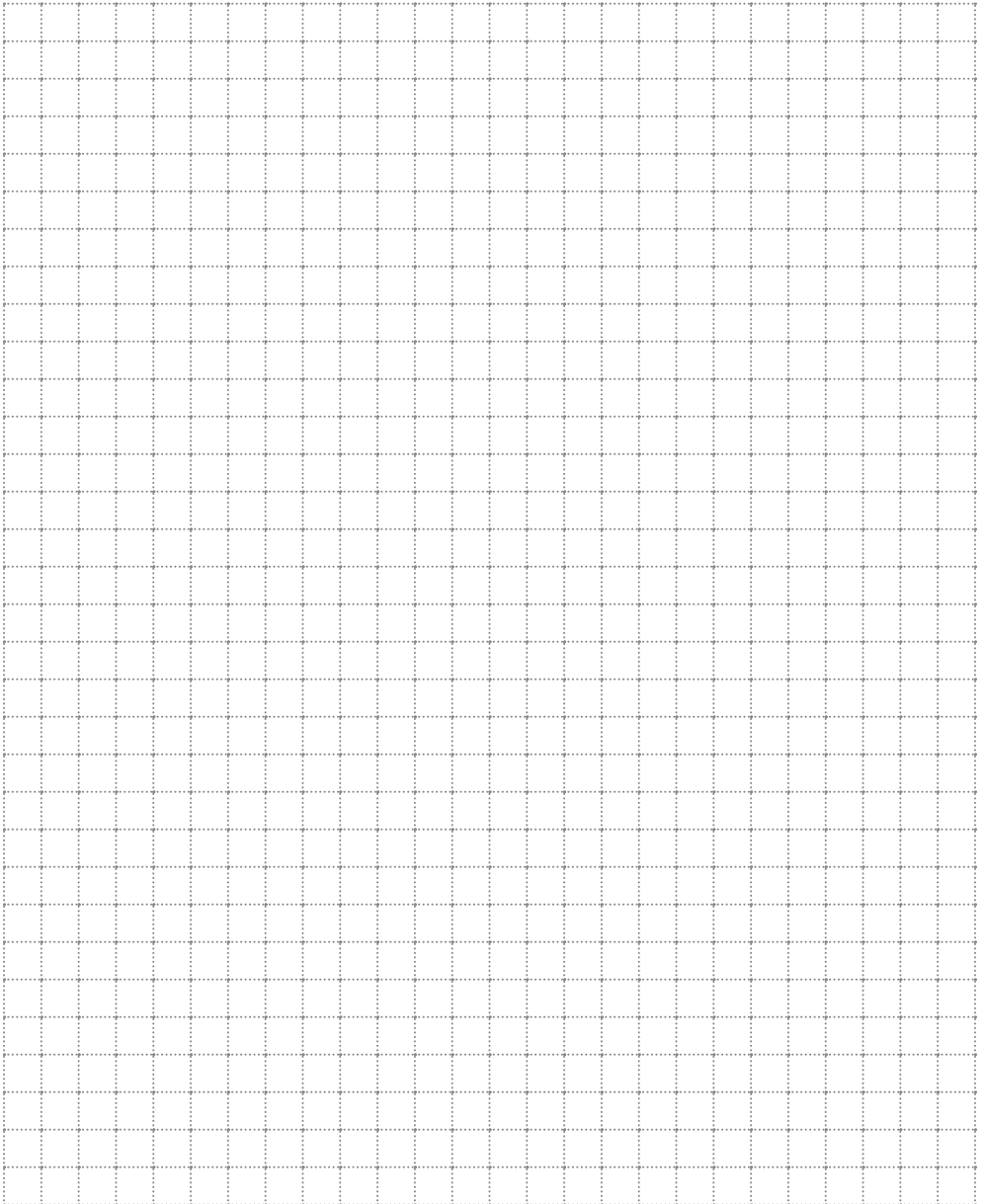

Reinigungshinweise

Oberflächen

Die am häufigsten vorkommende Vergütungsschicht einer Sanitärarmatur ist die Chrom-Nickel-Oberfläche entsprechend den Anforderungen nach DIN EN 248. Darüber hinaus werden als Oberflächenmaterialien Edelstahl, Kunststoffe einschließlich Pulver- und Nasslacken, eloxiertes Aluminium und galvanische Oberflächen verwendet.

Farbige, nichtmetallische Oberflächen sind grundsätzlich empfindlicher als metallische, insbesondere gegen Verkratzen. Vor Beginn der Reinigung ist es daher unbedingt erforderlich, die Art der zu reinigenden Oberfläche genau zu bestimmen.

Allgemeine Hinweise zur Reinigung und Pflege von Sanitärarmaturen und Accessoires

Um den Marktbedürfnissen hinsichtlich Design und Funktionalität gerecht zu werden, bestehen moderne Sanitärprodukte heute aus sehr unterschiedlichen Werkstoffen und stellen somit verschiedene Anforderungen an die zur Anwendung kommenden Reinigungsmittel und deren Inhaltsstoffe.

Reinigungsmittel und -hilfsmittel

Säuren sind als Bestandteil von Reinigern zur Entfernung von Kalkablagerungen unverzichtbar.

Bei Sanitärprodukten ist jedoch grundsätzlich zu beachten, dass

- nur die für den Anwendungsbereich bestimmten Reinigungsmittel eingesetzt werden,
- keine Reiniger verwendet werden, die Salzsäure, Ameisensäure oder Essigsäure enthalten, da diese schon bei einmaliger Anwendung zu erheblichen Schäden führen können,
- phosphorsäurehaltige Reiniger nicht uneingeschränkt anwendbar sind,
- keine chlorbleichlaugehaltigen Reiniger angewendet werden,
- das Mischen von Reinigungsmitteln generell nicht zulässig ist,
- die Verwendung abrasiv wirkender Reinigungsmittel und Geräte, wie untaugliche Scheuermittel, und Padschwämme, zu Schäden führen kann,
- vorzugsweise Reinigungstextilien verwendet werden, die möglichst wenig Partikel binden können (gewirkte Tücher sind eher geeignet als gewebte).

Hinweis

Auch Rückstände von Körperpflegemitteln können Schäden verursachen und müssen unmittelbar nach Benutzung der Armaturen und Accessoires mit klarem, kaltem Wasser rückstandsfrei abgespült werden. Bei bereits beschädigten Oberflächen kommt es durch Einwirken der Reinigungsmittel zum Fortschreiten der Schäden.

Empfehlung zur Reinigung und Pflege

Die Gebrauchsanweisungen der Reinigungsmittelhersteller sind unbedingt zu befolgen.

Generell ist zu beachten, dass

- die Reinigung bedarfsgerecht durchzuführen ist,
- Reinigungsdosierung und Einwirkdauer den objektspezifischen Erfordernissen anzupassen sind und das Reinigungsmittel nie länger als nötig einwirken darf,
- dem Aufbau von Verkalkungen durch regelmäßiges Reinigen vorzubeugen ist; daher sollten nach dem Gebrauch Wassertropfen mit einem weichen Tuch oder Fensterleder abgewischt werden,
- vorhandene Kalkablagerungen ggf. durch direkten Reinigungsmittelauftrag zu entfernen sind,
- bei der Sprühreinigung die Reinigungslösung keinesfalls auf die Sanitärarmaturen und Accessoires, sondern auf das Reinigungstextil (Tuch/Schwamm) aufzusprühen und damit die Reinigung durchzuführen ist, da die Sprühnebel in Öffnungen und Spalten usw. der Armatur und Accessoires eindringen und Schäden verursachen können,
- Reinigungstextilien möglichst oft und gründlich ausgewaschen werden, sodass nur saubere Reinigungstextilien ohne Fremdpartikel verwendet werden; in Reinigungstextilien eingelagerte Partikel können zu Verkratzen und Schädigungen von Oberflächen führen,
- nach der Reinigung ausreichend mit klarem Wasser nachgespült werden muss, um verbliebene Produktanhaftungen restlos zu entfernen.

Oberflächenschutz

Lackierte und galvanisierte Oberflächen sollten regelmäßig mit einem dünnen Schutzfilm versehen werden. Hierzu empfiehlt sich die Verwendung eines auf lackierte bzw. galvanisierte Oberflächen speziell abgestimmten Konservierungsmittels.

Cleaning information

Surfaces

The most common coating of a sanitary fitting is the chrome-nickel surface finish which should be cleaned in accordance with DIN EN 248. This would also apply to materials such as stainless steel and plastic as well as surfaces which could include powder and wet paint, anodised aluminium and galvanised steel.

Coloured, non-metallic surfaces are generally more sensitive than metallic surfaces, especially to scratches. It is therefore absolutely necessary to determine the type of surface to be cleaned before starting the cleaning process.

General information on cleaning and care of sanitary fittings and accessories

In order to meet the market needs in terms of design and functionality, modern sanitary products today consist of very different materials and thus place different demands on the cleaning agents used and their ingredients.

Cleaning agents and tools

Acids are indispensable as a component of cleaning agents for the removal of lime deposits.

For sanitary products, however, it is important to note that:

- Only use cleaning agents intended for the area of application.
- Do not use cleaners containing hydrochloric acid, formic acid or acetic acid, as they can cause considerable damage even after a single application.
- Only use cleaning agents containing phosphoric acid in exceptional cases.
- Do not use detergents containing chlorine bleach.
- The mixing of cleaning agents is generally not permitted.
- Use of abrasive cleaning agents and equipment, such as unsuitable scouring agents and pad sponges, may cause damage.
- Preferably cleaning textiles are used which bind as few particles as possible. (Knitted towels are more suitable than woven.)

Tip

Residues of body care products can also cause damage and must be rinsed off immediately after using the fittings and accessories with clear, cold water without leaving any residue. Ongoing damage to surfaces that have already been damaged will progress as a result of the action of cleaning agents.

Recommendations for cleaning and care

The instructions for use issued by the cleaning agent manufacturers must be strictly followed.

Generally, it should be noted that:

- Cleaning must be carried out as required.
- The detergent dosage and duration of action must be adapted to the object-specific requirements and the detergent must never be allowed to work longer than necessary.
- The build-up of calcification must be prevented by regular cleaning. Water droplets should therefore be wiped off with a soft cloth or chamois leather after use.
- Any limescale deposits must be removed by direct application of detergent if necessary.
- In the case of spray cleaning, do not spray the cleaning solution on the sanitary fittings and accessories, but on the cleaning textile (cloth/sponge) and thus the cleaning is to be carried out, as the spray mist can penetrate into openings and cracks etc. of the fitting and accessories and cause damage.
- Wash cleaning textiles as often and thoroughly as possible so that only clean cleaning textiles without foreign particles are used. Particles deposited in cleaning textiles can lead to scratches and damage to surfaces.
- After cleaning, rinse thoroughly with clear water to remove any remaining product buildup.

Surface protection

Lacquered and galvanized surfaces should be protected with a thin protective film on a regular basis. The use of a preservative specially formulated for lacquered or galvanised surfaces is recommended.

Verlässlich & Innovativ

Seit über 45 Jahren steht die Marke CONTI+ für flexible und ganzheitliche Duschaum- und Waschräumlösungen für den öffentlichen, halböffentlichen und gewerblichen Bereich sowie im Gesundheitssektor.

Innovative Technologie und hochwertige Materialien bilden die Basis für verlässliche Qualität. Aufgrund eines breiten Produktportfolios und jahrelanger Erfahrung in der Sonderanfertigung ist die Marke CONTI+ Planern und Architekten als professioneller Partner bekannt. Bis ins Detail werden smarte und individuelle Lösungen für verschiedenste Einrichtungen und Verwendungen angepasst. Zur Auswahl stehen Dusch- und Waschtischarmaturen als Aufputz- und Unterputzlösungen in unterschiedlichen Farben und Oberflächen. Bei der Entwicklung aller Produkte stehen Nachhaltigkeit, Hygiene und Sicherheit im Vordergrund.

Die Marke CONTI+ überzeugt mit verlässlicher Qualität und innovativer Technologie, basierend auf über 45 Jahren Erfahrung in Deutschland.

CONTI Sanitärarmaturen GmbH
 Hauptstraße 98
 35435 Wettenberg | Deutschland
 Tel. +49 641 98221 0
 Fax +49 641 98221 50
 info@conti.plus
 www.conti.plus

Reliable & innovative

For over 45 years, the CONTI+ brand has been a byword for flexible and holistic shower room and washroom solutions for public, semi-public and commercial environments as well as the health sector.

Known for its innovative technology and high grade materials, the brand has gained a reputation for unfailing quality. With a wide-ranging product portfolio and many years of experience creating custom designs, CONTI+ is now widely recognised among design engineers and architects for its valuable contribution to their projects. Every last detail is contemplated when developing tailor-made products, resulting in smart, individual solutions to suit a plethora of applications and equipment. The choice of shower and washbasin fittings encompasses a variety of colours and finishes as well as options for surface or flush mounting. Naturally, sustainability, hygiene and reliability are a prime consideration in the development of all products.

Thanks to its dependable quality and innovative technology, CONTI+ has remained a trusted brand in Germany for over 45 years.