

Technische Dokumentation Technical documentation

CONTI+ CLEANLINE Seifenspender Soap dispenser

Berührungsfreier Seifenspender für Flüssig- und Schaumseife, Edelstahl-
gehäuse, Batteriebetrieb, zur Wandmontage

Touch-free soap dispenser for liquid and foam soap, stainless steel
housing, battery operation, for wall mounting



passend für | suitable for

CONT17200810846
(Schaumseife | Foam soap)

CONT17200810847
(Flüssigseife | Liquid soap)

Wichtige Informationen

Lesen Sie die beigelegten Sicherheitshinweise unbedingt vor Installation und Inbetriebnahme des Systems / Produkts.

Fehlinstallationen können Funktionsstörungen und Schäden verursachen sowie zur Gefahr für Benutzer und Fachhandwerker werden.

Für unsachgemäße Bedienung und nicht bestimmungsgemäße Verwendung übernimmt der Hersteller keine Gewährleistung.

Elektrische Verdrahtungen und Installationen sind von einer Elektrofachkraft gemäß DIN VDE 105-100 durchzuführen.

Leitungen nur an vorgegebenen Positionen einführen. Gewährleistungsübernahme nur bei Verwendung der vorgeschriebenen Leitungstypen.

Bei Montage von zentralen Steuereinheiten DIN VDE 100-701 beachten.

- Münzautomaten in einem spritzwassergeschützten Vorraum einbauen
- Steuerschränke in trockenem Raum montieren

Bei Wassertemperaturen von über 45°C besteht Verbrühungsgefahr!

Das Arbeitsblatt DVGW W551 ist zu beachten!

Zur Vermeidung von Beschädigungen an Funktionsbauteilen, Funktionsstörungen sowie Wasserschäden Betriebsdrücke gemäß vorgegebener technischer Daten einhalten.

Wasserzufuhr vor Montage und Demontage wasserführender Bauteile und Armaturenkomponenten unterbrechen.

Vor und nach Montage Leitungen gemäß DIN EN 806-4 bzw. ZVSHK-Merkblatt „Spülen, Desinfizieren und Inbetriebnahme von Trinkwasserinstallationen“ spülen.

Produkt in frostfreier, trockener Umgebung lagern.

Befestigungsmaterial im Lieferumfang auf Verwendbarkeit für aktuelle Wandbeschaffenheit prüfen. Nur Befestigungsschrauben aus nichtrostendem Stahl einsetzen.

Wartungs- und Instandhaltungsverpflichtung gemäß VDI/DVGW 6023 bzw. DIN EN 806-5 beachten.

Bei vorübergehender Stilllegung von Armaturen oder anderen wasserführenden Bauteilen DIN 1988-200 bzw. VDI/DVGW 6023 beachten.

Kleinteile wie zum Beispiel Schrauben, Dichtungen oder andere aus Metall oder Kunststoff bestehende Teile nicht in den Körper einführen oder verschlucken! Dies kann zu gesundheitlichen Schäden bis zu lebensbedrohenden Situationen führen!

Vor der Reinigung von Bauteilen unbedingt die Anwendungshinweise des Reinigungsmittels lesen! Vor der Anwendung des Reinigers Rücksprache mit einer qualifizierten Fachkraft halten.

Wasserführende Abschnitte von Bauteilen sind stets nur mit Wasser zu betreiben! Öle oder andere Flüssigkeiten sind für den Betrieb nicht geeignet und können zu Beschädigungen und Funktionsausfall des Bauteils führen.

Die Verwendung CONTI+ fremder Ersatzteile kann zu Beschädigungen des Bauteils führen und bedingt ein unmittelbares Erlöschen der Gewährleistung.



Batterien nicht in den Hausmüll geben. Verpflichtung zur Rückgabe an kommunale Sammelstellen oder Handel.

Important

Be sure to read the attached safety instructions before installing and commissioning the system/product.

Incorrect installation can cause malfunctions and damage and become a danger for the user and specialist craftsmen.

The manufacturer does not assume any warranty for improper operation and improper use.

Electrical wiring and installations must be carried out by a qualified electrician in accordance with DIN VDE 105-100.

Only insert cables at specified positions. Assumption of warranty only if the specified cable types are used.

Observe DIN VDE 100-701 when installing central control units.

- Coin-operated machines must be installed in a splash-proof vestibule
- Control cabinets must be installed in a dry room

At water temperatures above 45 °C there is a risk of scalding!

The worksheet DVGW W551 must be observed!

To avoid damage to functional components, malfunctions and water damage, comply with operating pressures in accordance with specified technical data.

Disconnect the water supply before assembly and disassembly of water-bearing components and fittings.

Before and after installation, flush pipes in accordance with DIN EN 806-4 or ZVSHK leaflet "Flushing, disinfecting and commissioning of drinking water installations".

Store product in a frost-free, dry environment.

Check the fixing material in the scope of delivery for usability for current wall condition.

Only use stainless steel fixing screws.

Observe maintenance and repair obligations in accordance with VDI/DVGW 6023 or DIN EN 806-5.

Observe DIN 1988-200 or VDI/DVGW 6023 when temporarily shutting down valves or other water-bearing components.

Do not insert or swallow small parts such as screws, seals or other metal or plastic parts into the body! This can lead to health damage, even life-threatening situations!

Before cleaning components, always read the instructions for use of the cleaning agent! Consult a qualified specialist before using the cleaner.

Water-carrying sections of components must always be operated with water only! Oil or other liquids are not suitable for operation and can lead to damage and malfunction of the component.

The use of spare parts from other manufacturers can cause damage to the component and requires immediate cancellation of the warranty.



Do not dispose of batteries in household waste. Obligation to return to municipal collection points or trade.

Technische Daten | Technical data

| | |
|--------------------------------|--|
| Abmessungen dimensions | B 122 x T 106 x H 270 mm W 122 x D 106 x H 270 mm |
| Material material | Edelstahl und Kunststoff Stainless steel and plastic |
| Fassungsvermögen Capacity | 0,8 l 0.8 l |
| Batterien Battery | 4x 1,5V Alkaline Typ AA 4x 1.5V alkaline Type AA |
| Stromanschluss Mains supply | Möglichkeit für Anschluss an Stromversorgung durch externen Transformator (6V DC / 230V) Possibility of connection to power supply by external transformer (6V DC / 230V) |
| Nettogewicht net weight | 0,7 Kg 0.7 kg |

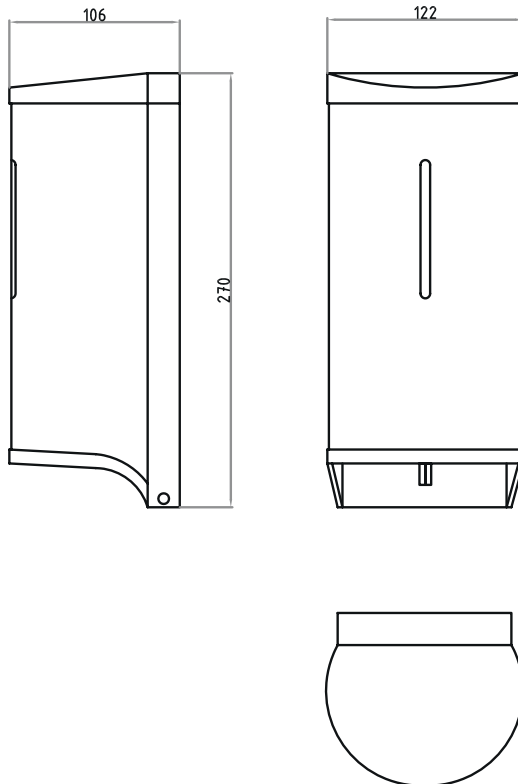

Montage | Mounting

Maßeinheit | Dimensions: mm

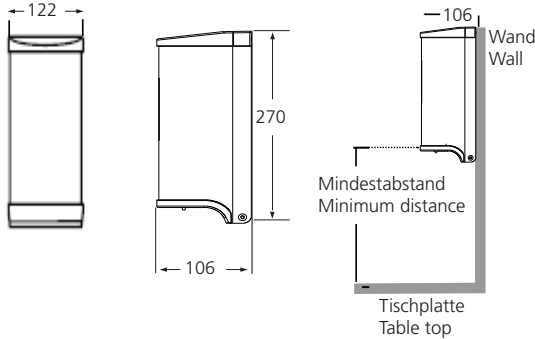

Montagehöhe (empfohlen):

Min. 20 cm über normaler Tischplatte
 Min. 30 cm über Tischplatte aus Edelstahl
 Kürzerer Abstand zwischen Spender
 und Tischplatte kann zu unerwünschter
 Dosierung führen.

Mounting height (recommended):

Min. 20 cm above normal table top
 Min. 30 cm above stainless steel table top
 Shorter distance between the dispenser
 and the table top can lead to unwanted
 dosage.

Montage am Spiegel | Mounting on mirror

1. Reinigen Sie den Spiegel mit Isopropyl-Alkohol.
 Clean the mirror with isopropyl alcohol.
2. Verwenden Sie Klebeband, um den Umriss bzw. die Platzierung des Spenders auf dem Spiegel zu markieren.
 Use tape to mark the outline or placement of the dispenser on the mirror.
3. Entfernen Sie die Schutzfolie von den doppelseitigen Aufklebern auf der Rückwand des Spenders.
 Remove the protective foil from the double-sided stickers on the back of the dispenser.
4. Drücken Sie die Einheit fest zum Spiegel und halten Sie einen stetigen Druck für etwa 1 Minute. Entfernen Sie anschließend den Klebeband vom Umriss des Spenders.
 Press the unit firmly towards the mirror and hold a steady pressure for about 1 minute. Then remove the tape from the outline of the dispenser.
5. Um die Haltbarkeit der doppelseitigen Aufkleber zu sichern, warten Sie etwa 10 Stunden, bevor Sie den Spender mit Seife befüllen.
 To ensure the durability of the double-sided stickers, wait about 10 hours before filling the dispenser with soap.

Montage | Mounting

Wandmontage | Wall mounting

1. Wählen Sie einen geeigneten Montageplatz oberhalb eines Waschbeckens bzw. einer Tischplatte unter Beachtung des empfohlenen Mindestabstands, damit der Spender beim Gebrauch und Auffüllen einfach zu bedienen ist.

Select a suitable mounting location above a washbasin or table top, observing the recommended minimum distance, so that the dispenser is easy to use and refill.

2. Befestigen Sie die beigefügte Bohrschablone an der Wand mit rückstandsfreiem Klebeband. Bohren Sie 4x $\varnothing 8$ mm Löcher an den angegebenen Positionen aus. Platzieren Sie die mitgelieferten Dübel und entfernen Sie die Schablone.

Attach the enclosed drilling template to the wall with residue-free adhesive tape. Drill 4x $\varnothing 8$ mm holes in the positions indicated. Place the supplied plugs and remove the template.

3. Befestigen Sie 2 der mitgelieferten Schrauben in den oberen beiden Dübeln (Abb. 2) und hängen Sie den Spender an die beiden Schrauben. Bitte beachten Sie, dass ein Abstand von 3 mm zwischen Wand und Schraubenkopf notwendig ist, um den Spender auf zu hängen (Abb. 3).

Fix 2 of the supplied screws in the upper 2 plugs (Fig. 2) and hang the dispenser on the 2 screws. Please note that a distance of 3 mm between the wall and the screw head is necessary to hang the dispenser on (Fig.3).

4. Öffnen Sie das Gehäuse mit dem mitgelieferten Schlüssel und entfernen Sie den Seifenbehälter.

Open the housing with the key provided and remove the soap container.

5. Platzieren Sie die anderen beiden mitgelieferten Schrauben in der Wand durch die zwei unteren Schraubenlöcher. Ziehen Sie alle 4 Schrauben fest.

Place the other two screws supplied in the wall through the two lower screw holes. Tighten all 4 screws.



Abb. | Fig. 1



Abb. | Fig. 2

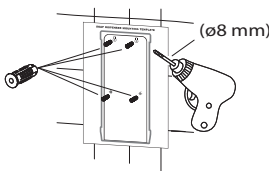

Abb. | Fig. 3

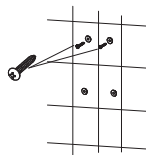

Abb. | Fig. 4

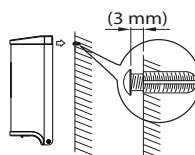

Abb. | Fig. 5

Gebrauchsanleitung | Instructions for use

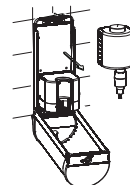
Batteriewechsel | Battery replacement

1. Öffnen Sie das Gehäuse mit dem mitgelieferten Schlüssel.
Open the housing with the key provided.
2. Entfernen Sie den Deckel von der Batterieeinheit und nehmen Sie die Einheit aus dem Spender. Entfernen Sie das Kabel aus dem Stecker. Legen Sie 4 neue 1,5 V Alkaline Batterien Typ AA und Beachtung der Polarität (+/-) ein.
Remove the lid from the battery unit and take the unit out of the dispenser. Remove the cable from the connector. Insert 4 new 1.5 V alkaline batteries type AA and observe polarity (+/-).
3. Montieren Sie die Batterieeinheit sowie ihren Deckel wieder im Spender.
Reinstall the battery unit and its cover in the dispenser.

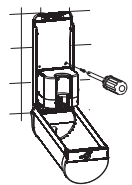
Seife nachfüllen | Refill soap

1. Entfernen Sie den Seifenbehälter und reinigen Sie den Behälter, bevor Sie diesen mit Seife befüllen.
Art.-Nr.: CONT17200810846 muss mit Schaumseife befüllt werden.
Art.-Nr.: CONT17200810847 muss mit Flüssigseife befüllt werden.
Remove the soap container and clean the container before filling it with soap.
Item no.: CONT17200810846 must be filled with foam soap.
Item no.: CONT17200810847 must be filled with liquid soap.
2. Überprüfen Sie, dass die LED blau leuchtet und hiernach 4 Mal blinkt. Dies zeigt an, dass der Seifenspender betriebsbereit ist.
Check that the LED is blue and then flashes 4 times. This indicates that the soap dispenser is ready for use.
3. Der Sensor stellt sich automatisch den optimalen Aktivierungsabstand ein. Schließen Sie das Gehäuse und testen Sie den Spender.
The sensor automatically sets the optimum activation distance. Close the housing and test the dispenser.

ACHTUNG | ATTENTION

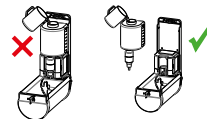

Nehmen Sie den Seifentank vor dem Nachfüllen heraus, um ein Verschütten auf den Spendermechanismus zu verhindern.

Take out the soap tank before refilling to prevent spilling onto the dispenser mechanism.

Verwenden Sie für jeden Seifenpumpentyp die entsprechende Seife.

Use the appropriate soap with each type of soap pump.

WARNUNG: Falsche Seifenart kann die Seifenpumpe beschädigen.

WARNING: Wrong type of soap may damage the soap pump.

Anschluss über Transformator (optional)

Connection via transformer (optional)

1. Öffnen sie das Gehäuse mit Hilfe des mitgelieferten Schlüssels.
Open the housing with the supplied key.
2. Führen Sie den Adapter-Stecker durch das Loch in der Rückwand, bevor Sie diesen an der Wand befestigen (Abb. 1 und 2). Schließen Sie den Stecker an die Buchse am Steuerkasten an.
Insert the adapter plug through the hole in the rear panel before attaching it to the wall (Fig. 1 and 2). Connect the plug to the socket on the control box.
3. Schließen Sie den Adapter zu einer herkömmlichen 230 Vac Steckdose..
Connect the adapter to a conventional 230 Vac socket..



Abb. 1



Abb. 2

WICHTIG: Dieses Produkt fällt unter die Bestimmungen des Elektrogeräte-Gesetzes (Rücknahme) gemäß WEEE-Richtlinien.

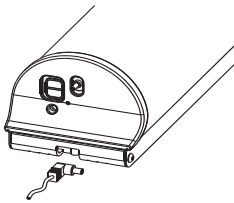
- Dieses Produkt darf nicht als Hausmüll entsorgt werden.
- Dieses Produkt soll – wenn möglich – wiederverwendet werden.
- Fragen Sie Ihre lokalen Behörden um Rat.
- Das Produkt kann auch frei an den Hersteller/Verkäufer retourniert werden, der für die richtige Wiederverwertung/Abfallbeseitigung sorgt.

IMPORTANT: This product is subject to the provisions of the Electrical Appliances Act (take-back) in accordance with WEEE directives.

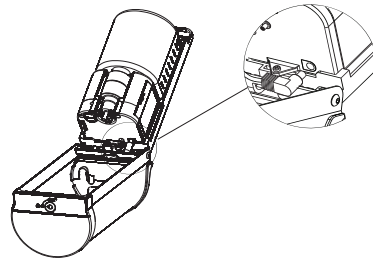
- This product must not be disposed of as household waste.
- This product should be reused if possible.
- Ask your local authorities for advice.
- The product can also be freely returned to the manufacturer/seller which ensures proper recycling/waste disposal.



Notizen | Notes

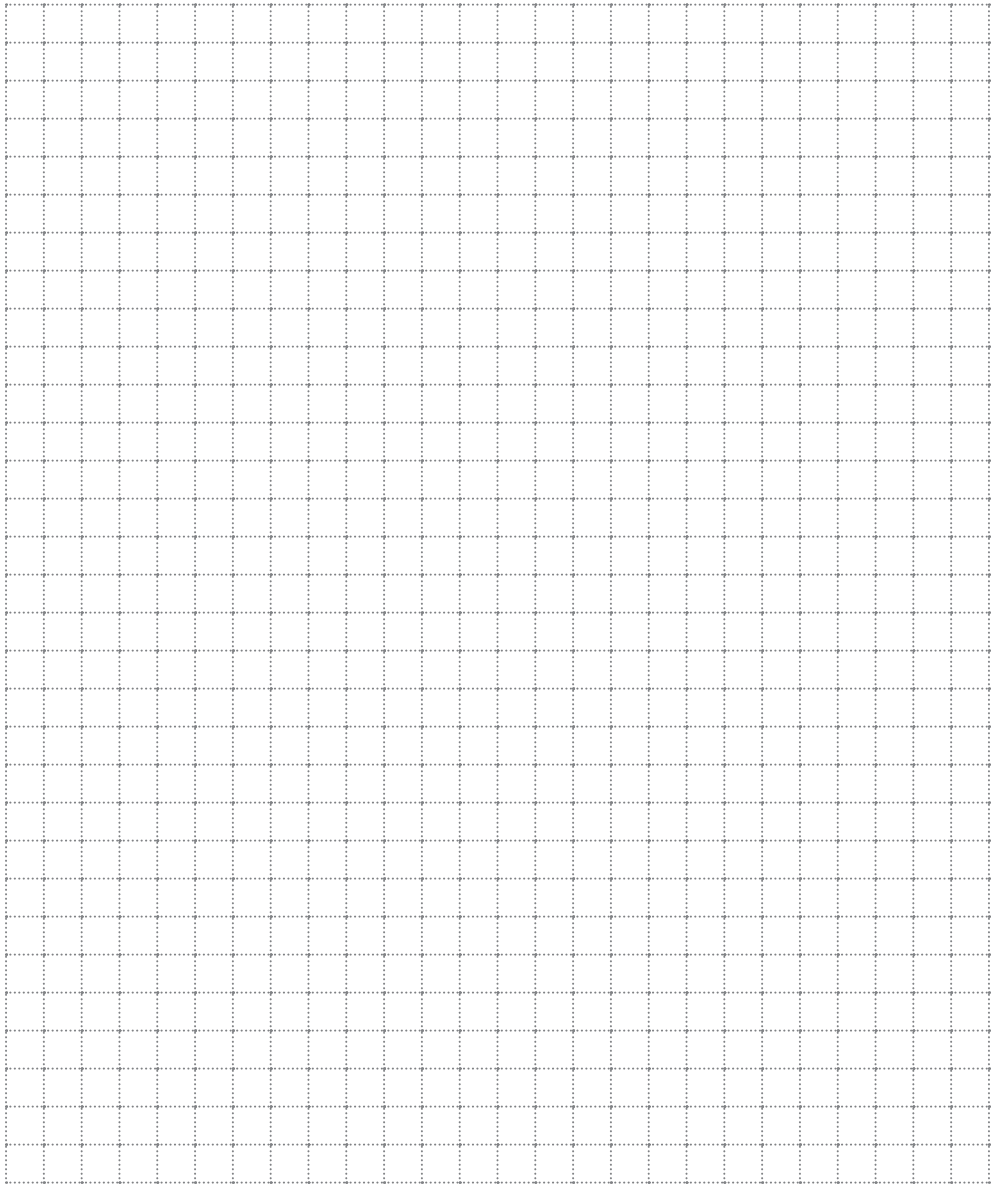

Reinigungshinweise

Oberflächen

Die am häufigsten vorkommende Vergütungsschicht einer Sanitärarmatur ist die Chrom-Nickel-Oberfläche entsprechend den Anforderungen nach DIN EN 248. Darüber hinaus werden als Oberflächenmaterialien Edelstahl, Kunststoffe einschließlich Pulver- und Nasslacken, eloxiertes Aluminium und galvanische Oberflächen verwendet.

Farbige, nichtmetallische Oberflächen sind grundsätzlich empfindlicher als metallische, insbesondere gegen Verkratzen. Vor Beginn der Reinigung ist es daher unbedingt erforderlich, die Art der zu reinigenden Oberfläche genau zu bestimmen.

Allgemeine Hinweise zur Reinigung und Pflege von Sanitärarmaturen und Accessoires

Um den Marktbedürfnissen hinsichtlich Design und Funktionalität gerecht zu werden, bestehen moderne Sanitärprodukte heute aus sehr unterschiedlichen Werkstoffen und stellen somit verschiedene Anforderungen an die zur Anwendung kommenden Reinigungsmittel und deren Inhaltsstoffe.

Reinigungsmittel und -hilfsmittel

Säuren sind als Bestandteil von Reinigern zur Entfernung von Kalkablagerungen unverzichtbar.

Bei Sanitärprodukten ist jedoch grundsätzlich zu beachten, dass

- nur die für den Anwendungsbereich bestimmten Reinigungsmittel eingesetzt werden,
- keine Reiniger verwendet werden, die Salzsäure, Ameisensäure oder Essigsäure enthalten, da diese schon bei einmaliger Anwendung zu erheblichen Schäden führen können,
- phosphorsäurehaltige Reiniger nicht uneingeschränkt anwendbar sind,
- keine chlorbleichlaugehaltigen Reiniger angewendet werden,
- das Mischen von Reinigungsmitteln generell nicht zulässig ist,
- die Verwendung abrasiv wirkender Reinigungsmittel und Geräte, wie untaugliche Scheuermittel, und Padschwämme, zu Schäden führen kann,
- vorzugsweise Reinigungstextilien verwendet werden, die möglichst wenig Partikel binden können (gewirkte Tücher sind eher geeignet als gewebte).

Hinweis

Auch Rückstände von Körperpflegemitteln können Schäden verursachen und müssen unmittelbar nach Benutzung der Armaturen und Accessoires mit klarem, kaltem Wasser rückstandsfrei abgespült werden. Bei bereits beschädigten Oberflächen kommt es durch Einwirken der Reinigungsmittel zum Fortschreiten der Schäden.

Empfehlung zur Reinigung und Pflege

Die Gebrauchsanweisungen der Reinigungsmittelhersteller sind unbedingt zu befolgen.

Generell ist zu beachten, dass

- die Reinigung bedarfsgerecht durchzuführen ist,
- Reinigungsdosierung und Einwirkdauer den objektspezifischen Erfordernissen anzupassen sind und das Reinigungsmittel nie länger als nötig einwirken darf,
- dem Aufbau von Verkalkungen durch regelmäßiges Reinigen vorzubeugen ist; daher sollten nach dem Gebrauch Wassertropfen mit einem weichen Tuch oder Fensterleder abgewischt werden,
- vorhandene Kalkablagerungen ggf. durch direkten Reinigungsmittelauftrag zu entfernen sind,
- bei der Sprühreinigung die Reinigungslösung keinesfalls auf die Sanitärarmaturen und Accessoires, sondern auf das Reinigungstextil (Tuch/Schwamm) aufzusprühen und damit die Reinigung durchzuführen ist, da die Sprühnebel in Öffnungen und Spalten usw. der Armatur und Accessoires eindringen und Schäden verursachen können,
- Reinigungstextilien möglichst oft und gründlich ausgewaschen werden, sodass nur saubere Reinigungstextilien ohne Fremdpartikel verwendet werden; in Reinigungstextilien eingelagerte Partikel können zu Verkratzen und Schädigungen von Oberflächen führen,
- nach der Reinigung ausreichend mit klarem Wasser nachgespült werden muss, um verbliebene Produktanhaftungen restlos zu entfernen.

Oberflächenschutz

Lackierte und galvanisierte Oberflächen sollten regelmäßig mit einem dünnen Schutzfilm versehen werden. Hierzu empfiehlt sich die Verwendung eines auf lackierte bzw. galvanisierte Oberflächen speziell abgestimmten Konservierungsmittels.

Cleaning information

Surfaces

The most common coating of a sanitary fitting is the chrome-nickel surface finish which should be cleaned in accordance with DIN EN 248. This would also apply to materials such as stainless steel and plastic as well as surfaces which could include powder and wet paint, anodised aluminium and galvanised steel.

Coloured, non-metallic surfaces are generally more sensitive than metallic surfaces, especially to scratches. It is therefore absolutely necessary to determine the type of surface to be cleaned before starting the cleaning process.

General information on cleaning and care of sanitary fittings and accessories

In order to meet the market needs in terms of design and functionality, modern sanitary products today consist of very different materials and thus place different demands on the cleaning agents used and their ingredients.

Cleaning agents and tools

Acids are indispensable as a component of cleaning agents for the removal of lime deposits.

For sanitary products, however, it is important to note that:

- Only use cleaning agents intended for the area of application.
- Do not use cleaners containing hydrochloric acid, formic acid or acetic acid, as they can cause considerable damage even after a single application.
- Only use cleaning agents containing phosphoric acid in exceptional cases.
- Do not use detergents containing chlorine bleach.
- The mixing of cleaning agents is generally not permitted.
- Use of abrasive cleaning agents and equipment, such as unsuitable scouring agents and pad sponges, may cause damage.
- Preferably cleaning textiles are used which bind as few particles as possible. (Knitted towels are more suitable than woven.)

Tip

Residues of body care products can also cause damage and must be rinsed off immediately after using the fittings and accessories with clear, cold water without leaving any residue. Ongoing damage to surfaces that have already been damaged will progress as a result of the action of cleaning agents.

Recommendations for cleaning and care

The instructions for use issued by the cleaning agent manufacturers must be strictly followed.

Generally, it should be noted that:

- Cleaning must be carried out as required.
- The detergent dosage and duration of action must be adapted to the object-specific requirements and the detergent must never be allowed to work longer than necessary.
- The build-up of calcification must be prevented by regular cleaning. Water droplets should therefore be wiped off with a soft cloth or chamois leather after use.
- Any limescale deposits must be removed by direct application of detergent if necessary.
- In the case of spray cleaning, do not spray the cleaning solution on the sanitary fittings and accessories, but on the cleaning textile (cloth/sponge) and thus the cleaning is to be carried out, as the spray mist can penetrate into openings and cracks etc. of the fitting and accessories and cause damage.
- Wash cleaning textiles as often and thoroughly as possible so that only clean cleaning textiles without foreign particles are used. Particles deposited in cleaning textiles can lead to scratches and damage to surfaces.
- After cleaning, rinse thoroughly with clear water to remove any remaining product buildup.

Surface protection

Lacquered and galvanized surfaces should be protected with a thin protective film on a regular basis. The use of a preservative specially formulated for lacquered or galvanised surfaces is recommended.

Verlässlich & Innovativ

Seit über 45 Jahren steht die Marke CONTI+ für flexible und ganzheitliche Duschrom- und Waschromlösungen für den öffentlichen, halböffentlichen und gewerblichen Bereich sowie im Gesundheitssektor.

Innovative Technologie und hochwertige Materialien bilden die Basis für verlässliche Qualität. Aufgrund eines breiten Produktportfolios und jahrelanger Erfahrung in der Sonderanfertigung ist die Marke CONTI+ Planern und Architekten als professioneller Partner bekannt. Bis ins Detail werden smarte und individuelle Lösungen für verschiedenste Einrichtungen und Verwendungen angepasst. Zur Auswahl stehen Dusch- und Waschtischarmaturen als Aufputz- und Unterputzlösungen in unterschiedlichen Farben und Oberflächen. Bei der Entwicklung aller Produkte stehen Nachhaltigkeit, Hygiene und Sicherheit im Vordergrund.

Die Marke CONTI+ überzeugt mit verlässlicher Qualität und innovativer Technologie, basierend auf über 45 Jahren Erfahrung in Deutschland.

CONTI Sanitärarmaturen GmbH
 Hauptstraße 98
 35435 Wettenberg | Deutschland
 Tel. +49 641 98221 0
 Fax +49 641 98221 50
 info@conti.plus
 www.conti.plus

Reliable & innovative

For over 45 years, the CONTI+ brand has been a byword for flexible and holistic shower room and washroom solutions for public, semi-public and commercial environments as well as the health sector.

Known for its innovative technology and high grade materials, the brand has gained a reputation for unfailing quality. With a wide-ranging product portfolio and many years of experience creating custom designs, CONTI+ is now widely recognised among design engineers and architects for its valuable contribution to their projects. Every last detail is contemplated when developing tailor-made products, resulting in smart, individual solutions to suit a plethora of applications and equipment. The choice of shower and washbasin fittings encompasses a variety of colours and finishes as well as options for surface or flush mounting. Naturally, sustainability, hygiene and reliability are a prime consideration in the development of all products.

Thanks to its dependable quality and innovative technology, CONTI+ has remained a trusted brand in Germany for over 45 years.