

Wichtige Informationen

Lesen Sie die beigelegten Sicherheitshinweise unbedingt vor Installation und Inbetriebnahme des Systems / Produkts.

Fehlinstallationen können Funktionsstörungen und Schäden verursachen sowie zur Gefahr für Benutzer und Fachhandwerker werden.

Für unsachgemäße Bedienung und nicht bestimmungsgemäße Verwendung übernimmt der Hersteller keine Gewährleistung.

Elektrische Verdrahtungen und Installationen sind von einer Elektrofachkraft gemäß DIN VDE 105-100 durchzuführen.

Leitungen nur an vorgegebenen Positionen einführen. Gewährleistungsübernahme nur bei Verwendung der vorgeschriebenen Leitungstypen.

Bei Montage von zentralen Steuereinheiten DIN VDE 100-701 beachten.

- Münzautomaten in einem spritzwassergeschützten Vorraum einbauen
- Steuerschränke in trockenem Raum montieren

Bei Wassertemperaturen von über 45°C besteht Verbrühungsgefahr!

Das Arbeitsblatt DVGW W551 ist zu beachten!

Zur Vermeidung von Beschädigungen an Funktionsbauteilen, Funktionsstörungen sowie Wasserschäden Betriebsdrücke gemäß vorgegebener technischer Daten einhalten.

Wasserzufuhr vor Montage und Demontage wasserführender Bauteile und Armaturenkomponenten unterbrechen.

Vor und nach Montage Leitungen gemäß DIN EN 806-4 bzw. ZVSHK-Merkblatt „Spülen, Desinfizieren und Inbetriebnahme von Trinkwasserinstallationen“ spülen.

Produkt in frostfreier, trockener Umgebung lagern.

Befestigungsmaterial im Lieferumfang auf Verwendbarkeit für aktuelle Wandbeschaffenheit prüfen. Nur Befestigungsschrauben aus nichtrostendem Stahl einsetzen.

Wartungs- und Instandhaltungsverpflichtung gemäß VDI/DVGW 6023 bzw. DIN EN 806-5 beachten.

Bei vorübergehender Stilllegung von Armaturen oder anderen wasserführenden Bauteilen DIN 1988-200 bzw. VDI/DVGW 6023 beachten.

Kleinteile wie zum Beispiel Schrauben, Dichtungen oder andere aus Metall oder Kunststoff bestehende Teile nicht in den Körper einführen oder verschlucken! Dies kann zu gesundheitlichen Schäden bis zu lebensbedrohenden Situationen führen!

Vor der Reinigung von Bauteilen unbedingt die Anwendungshinweise des Reinigungsmittels lesen! Vor der Anwendung des Reinigers Rücksprache mit einer qualifizierten Fachkraft halten.

Wasserführende Abschnitte von Bauteilen sind stets nur mit Wasser zu betreiben! Öle oder andere Flüssigkeiten sind für den Betrieb nicht geeignet und können zu Beschädigungen und Funktionsausfall des Bauteils führen.

Die Verwendung CONTI+ fremder Ersatzteile kann zu Beschädigungen des Bauteils führen und bedingt ein unmittelbares Erlöschen der Gewährleistung.



Batterien nicht in den Hausmüll geben. Verpflichtung zur Rückgabe an kommunale Sammelstellen oder Handel.

Important

Be sure to read the attached safety instructions before installing and commissioning the system/product.

Incorrect installation can cause malfunctions and damage and become a danger for the user and specialist craftsmen.

The manufacturer does not assume any warranty for improper operation and improper use.

Electrical wiring and installations must be carried out by a qualified electrician in accordance with DIN VDE 105-100.

Only insert cables at specified positions. Assumption of warranty only if the specified cable types are used.

Observe DIN VDE 100-701 when installing central control units.

- Coin-operated machines must be installed in a splash-proof vestibule
- Control cabinets must be installed in a dry room

At water temperatures above 45 °C there is a risk of scalding!

The worksheet DVGW W551 must be observed!

To avoid damage to functional components, malfunctions and water damage, comply with operating pressures in accordance with specified technical data.

Disconnect the water supply before assembly and disassembly of water-bearing components and fittings.

Before and after installation, flush pipes in accordance with DIN EN 806-4 or ZVSHK leaflet "Flushing, disinfecting and commissioning of drinking water installations".

Store product in a frost-free, dry environment.

Check the fixing material in the scope of delivery for usability for current wall condition.

Only use stainless steel fixing screws.

Observe maintenance and repair obligations in accordance with VDI/DVGW 6023 or DIN EN 806-5.

Observe DIN 1988-200 or VDI/DVGW 6023 when temporarily shutting down valves or other water-bearing components.

Do not insert or swallow small parts such as screws, seals or other metal or plastic parts into the body! This can lead to health damage, even life-threatening situations!

Before cleaning components, always read the instructions for use of the cleaning agent! Consult a qualified specialist before using the cleaner.

Water-carrying sections of components must always be operated with water only! Oil or other liquids are not suitable for operation and can lead to damage and malfunction of the component.

The use of spare parts from other manufacturers can cause damage to the component and requires immediate cancellation of the warranty.



Do not dispose of batteries in household waste. Obligation to return to municipal collection points or trade.

Systembeschreibung | System description

CONTI+ Service App zur kabellosen Kommunikation mit allen elektronischen CONTI+ Duschelementen, Unterputzduischen, Waschtischarmaturen und Urinalarmaturen im gewerblichen, öffentlichen oder halböffentlichen – bis hin zum privaten Bereich. Die CONTI+ Service App gewährleistet in Verbindung mit der CONTI+ BLE Converter smarte und sichere Kommunikation von Armaturen mit mobilen Endgeräten in deutscher und englischer Sprache.

CONTI+ Service App for wireless communication with all electrical CONTI+ shower elements and concealed showers, lavatory faucets and urinal fittings in commercial, public or semi-public areas – right up to the private sphere. In conjunction with the CONTI+ BLE Converter, the CONTI+ Service App ensures smart and secure communication of fittings with mobile devices in German and English.

Systemkomponenten | System components



Die CONTI+ Service App kann auf Smartphones und Tablets aus Google Play oder dem App Store heruntergeladen werden.

The CONTI+ Service App can be downloaded on smartphones and tablets from Google Play or the App Store.



Der CONTI+ BLE Converter dient als Bluetooth®-Sender und -Empfänger für die Einzelarmaturen. Er kann entweder als Festinstallation in der einzelnen Armatur verbleiben oder als mobile Einheit für mehrere Armaturen verwendet werden; hierbei können Einstellungen und Protokollierung jeweils nur für die gerade verbundene Armatur durchgeführt werden.

The CONTI+ BLE Converter serves as Bluetooth® transmitter and receiver for the individual fittings. It can either remain in the individual fittings as a fixed installation or be used as a mobile unit for several fittings; in this case, settings and logging can only be carried out for the fitting currently connected.

Verbindungsschema | Connection scheme



Installation | Installation

Waschtischarmaturen | Lavatory faucets

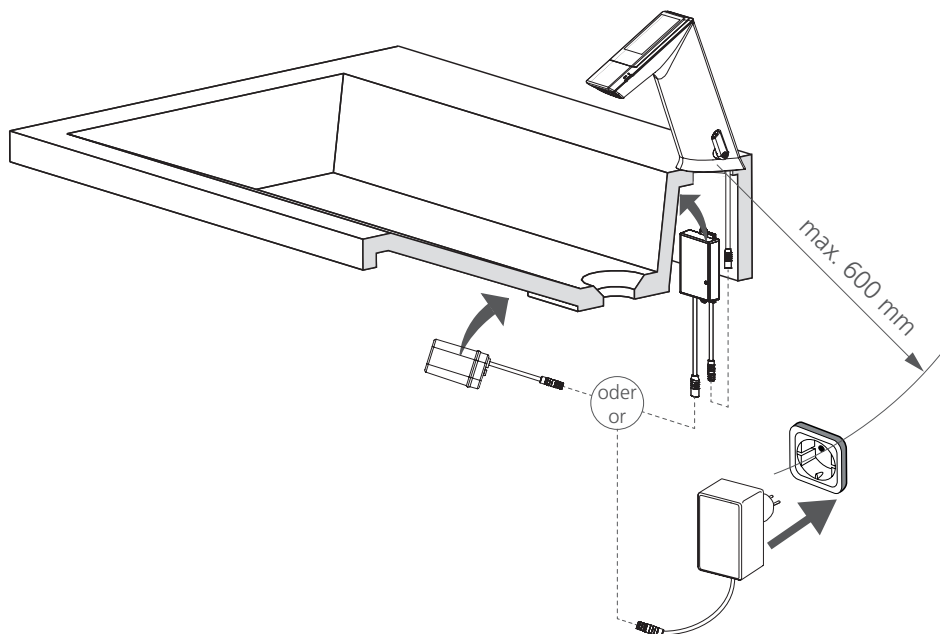

BLE Converter und Batterie mit geeignetem Befestigungsmittel (z.B. Klettband) unter dem Waschtisch befestigen und gemäß Abbildung verbinden.
Verkabelungshinweise auf Seite 10 beachten!

Fasten the BLE Converter and battery under the washbasin with a suitable fastener (e.g. Velcro tape) and connect as shown in the illustration.
Follow the cabling instructions on page 10!

Installation | Installation

Duschelemente | Shower panels

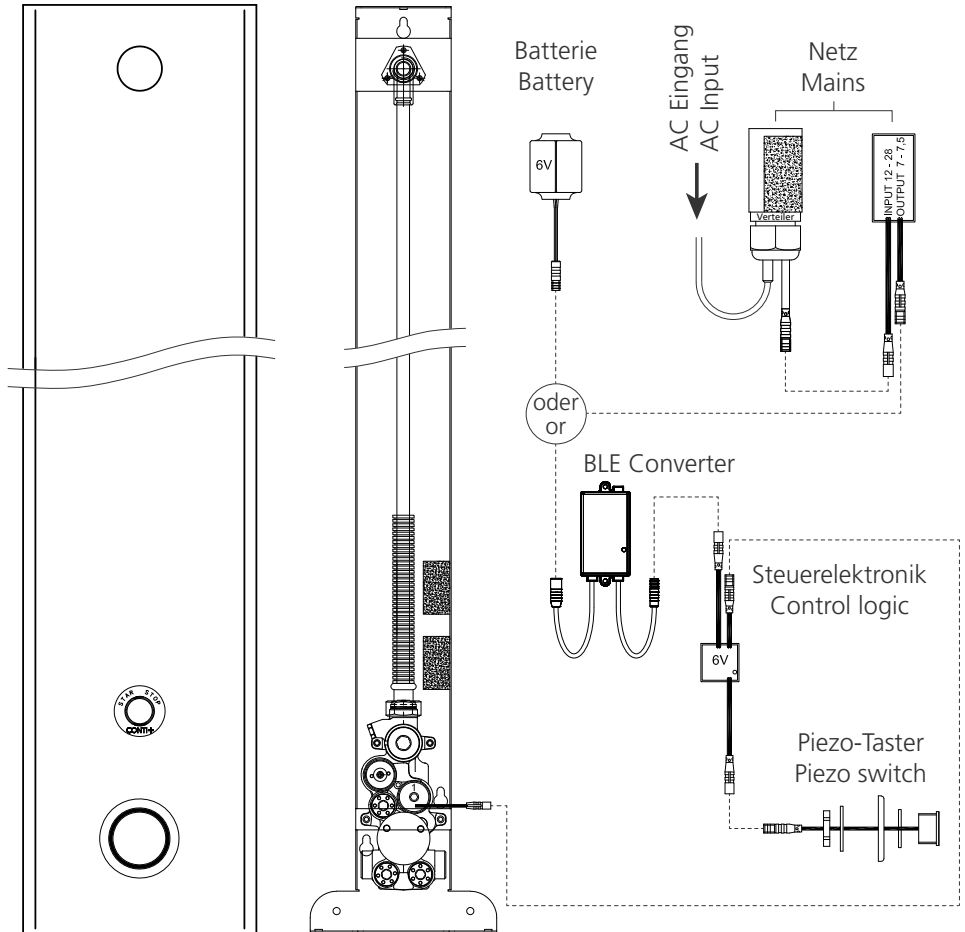

Elektrokomponenten mit geeignetem Befestigungsmittel (z.B. Klettband) an der Rückwand des Duschelementes befestigen und gemäß Abbildung verbinden. Verkabelungshinweise auf Seite 10 beachten!

Fasten electrical components to the rear wall of the shower panel using suitable fasteners (e.g. Velcro tape) and connect as shown in the illustration. Follow the cabling instructions on page 10!

Installation | Installation

Urinale | Urinals

Batterie | Battery

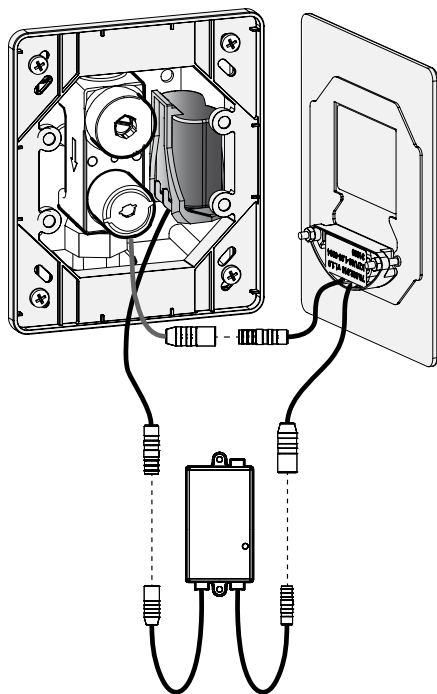

Netz | Mains

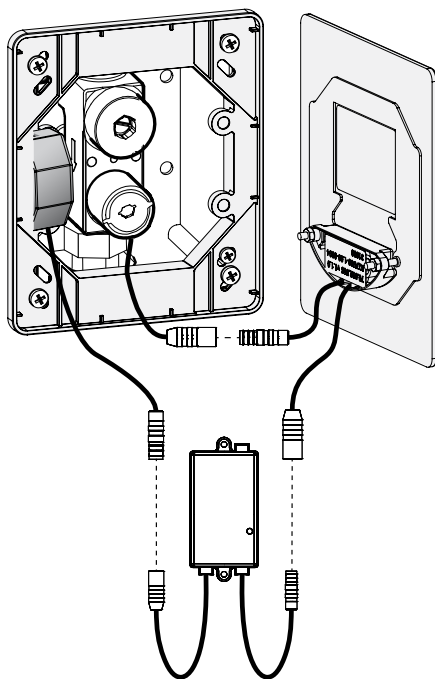

Elektrokomponenten mit geeignetem Befestigungsmittel (z.B. Klettband) im Rohmontagekasten befestigen und gemäß Abbildung verbinden. Verkabelungshinweise auf Seite 10 beachten!

Fasten the electrical components with a suitable fastener (e.g. Velcro tape) in the raw assembly box and connect them as shown in the illustration. Follow the cabling instructions on page 10!

Verkabelungshinweise | Cabling instructions

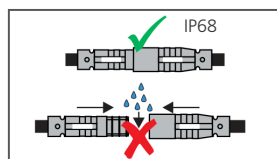
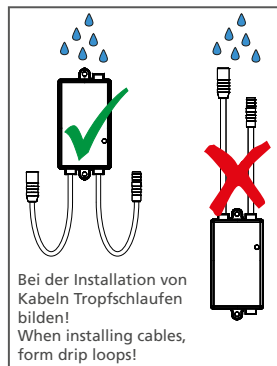
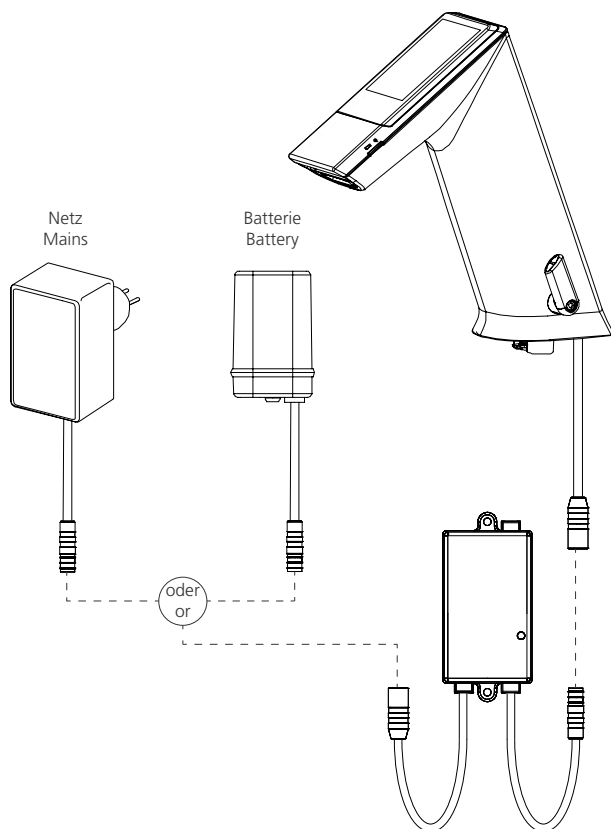

Hinweis!

IP68-Verbindung

Schutzart IP68 nur bei korrekter Montage gewährleistet.

- Bei Anschluss auf Steckermarkierung achten.
- Steckverbindungen ohne Zugspannung und trocken vollständig zusammenführen.
- Erst nach Kontrolle und Zuordnung der Steckverbindungen Spannung zuführen.

Note!

IP68-Connection

Protection class IP68 is only guaranteed if installed correctly.

- When connecting, pay attention to the connector marking.
- Connect the plug connections completely without tension and dry.
- Only apply voltage after checking and assigning the plug connections.

Allgemeine Hinweise | General notes



Bei Duschelementen und Unterputzduschen ist die BLE Converter bereits im Duschelement bzw. im Rohmontagekasten vormontiert.

In the case of shower elements and concealed showers, the BLE Converter is already pre-assembled in the shower element or in the raw assembly box.



Falls der BLE Converter als mobile Einheit verwendet wird, muss der BLE Converter immer zwischen Spannungsquelle und Steuerelektronik verbunden werden.

If the BLE Converter is used as a mobile unit, the BLE Converter must always be connected between voltage source and control electronics.

DE Starten | Registrieren | Einloggen | Menü

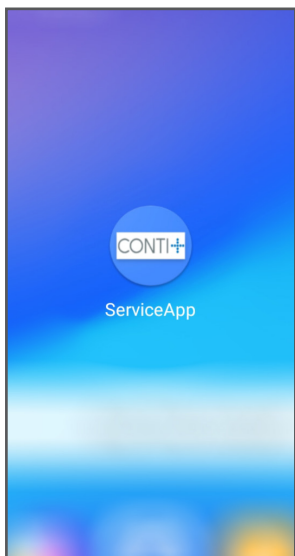

App über die Verknüpfung starten.

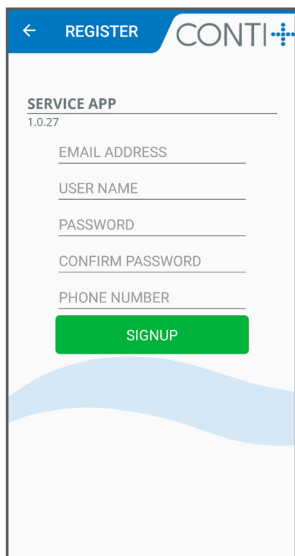

Registrierung
(Internetverbindung erforderlich)

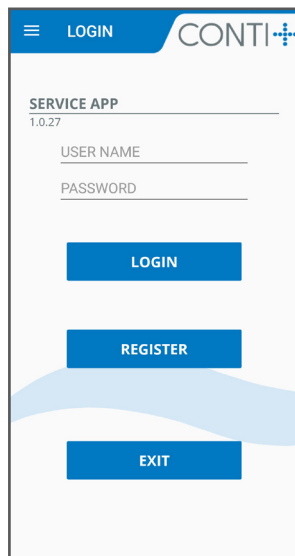

Nach Registrierung mit
Nutzerdaten anmelden.
(Internetverbindung erforderlich)



Allgemeine Funktionen

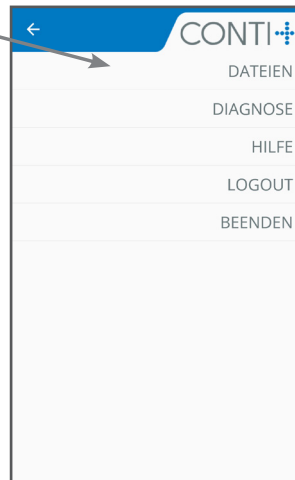

App-Einstellungen

Geräte verwalten



Antippen, um nach Armaturen in Reichweite zu suchen.

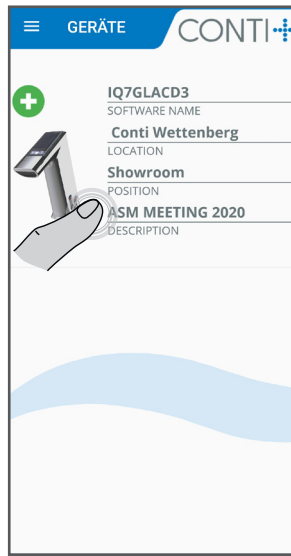

Gefundene Armaturen antippen, um *Pairing* zu starten.

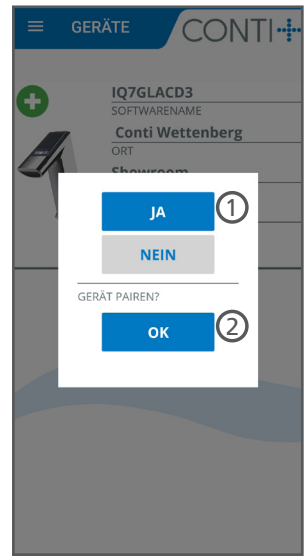

Ja auswählen und mit OK bestätigen.

DE Geräte verwalten

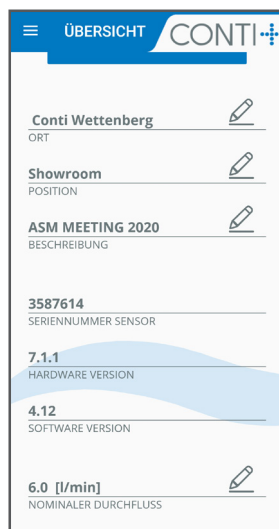
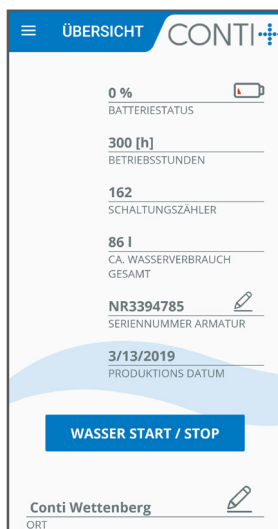
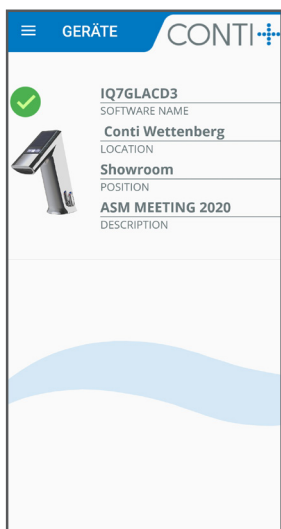

Erfolgreiches Pairing wird durch grünen Haken angezeigt.

Verbundene Armatur antippen, um Informationen anzuzeigen und zu bearbeiten.

HINWEIS: Um allgemeine Funktionen aus dem Menü links anwählen zu können, muss eine Armatur ausgewählt sein!

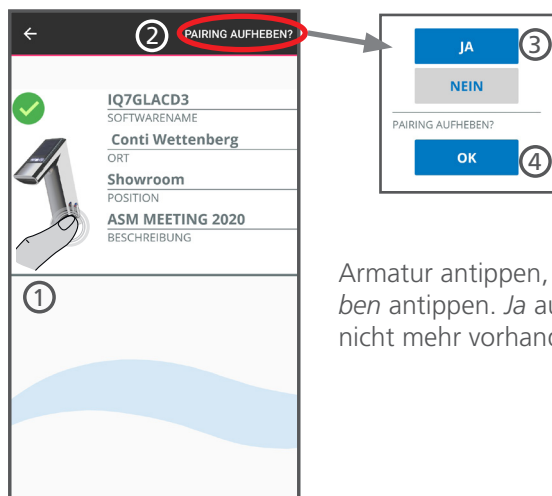

Armatur antippen, gedrückt halten und *Pairing aufheben* antippen. *Ja* auswählen und mit *OK* bestätigen, um nicht mehr vorhandene Armaturen zu entfernen.

Wasserlaufzeiteinstellungen

DE



Manuelles Öffnen und Schließen des Ventils, Durchführung einer manuellen Spülung sowie Eingabe der Laufzeiten per Textfeld.

Sensoreinstellungen



Manuelles Schließen des Ventils, Durchführung der Hintergrundmessung des Sensors sowie Einstellung der Sensorreichweite per Textfeld.

DE Hygieneeinstellungen

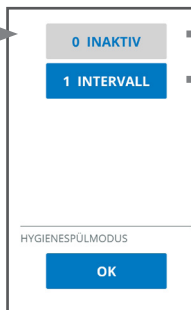
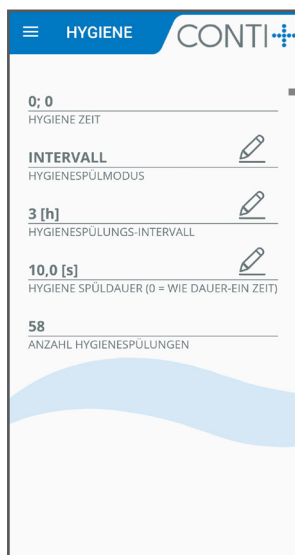

Hygienespülung deaktivieren

Nutzungsabhängige Intervallspülung

Intervall und Spüldauer über Eingabe per Textfeld.

Kommandos



Details

DE

☰ DETAILS
CONTI 

Conti Wettenberg 
ORT

Showroom 
POSITION

ASM MEETING 2020 
BESCHREIBUNG

314
PARAMETER SATZ

3587614
SERIENNUMMER SENSOR

NR3394785 
SERIENNUMMER ARMATUR

13.3.2019
PRODUKTIONS DATUM

7.1.1
HARDWARE VERSION

4.12

☰ DETAILS
CONTI 

4.12
SOFTWARE VERSION

420 [Digits]
SOLARLEVEL

0,00 [V]
BATTERIE SPANNUNG

20 [%] 
BATTERIE WARNUNG
360; 429; 455; 472; 484; 495;
505; 517; 533; 556
BATTERIE KENNLINIE

2
VENTIL FEHLER

14
NEUSTART ZÄHLER

6
NETZ BATTERIEUMSCHALTUNGEN

2
HEALTHCARE ZÄHLER OK

☰ DETAILS
CONTI 

505; 517; 533; 556
BATTERIE KENNLINIE

2
VENTIL FEHLER

14
NEUSTART ZÄHLER

6
NETZ BATTERIEUMSCHALTUNGEN

2
HEALTHCARE ZÄHLER OK

62
HEALTHCARE ZÄHLER NOTOK

20580096
PRODUKT CODE

1
KUNDEN ID

51
ANZAHL HYGIENESPÜLUNGEN

Hilfe

☰ HILFE
CONTI 

SERVICE APP

1.0.35

Conti Sanitärarmaturen GmbH.
[Hotline: +49 180 266 847 587](tel:+49180266847587)
kundendienst@conti.plus
[DATENSCHUTZERKLÄRUNG](#)

SERVICE KONTAKT

BEDIENUNGSANLEITUNG

[APP HILFE](#)

[1036CONTI-UltraExpert](#)

APP REPORT BESCHREIBUNG EINGEBEN!

SEND REPORT

- Anzeige der installierten App-Version
- Kontaktinformationen
- Datenschutzerklärung
- APP Hilfe
- Technische Dokumentation verbundener Armaturen
- Report verfassen und senden

EN Start | Register | Login | Menu

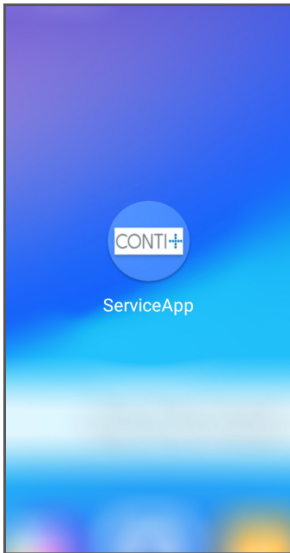

Start app via the shortcut.

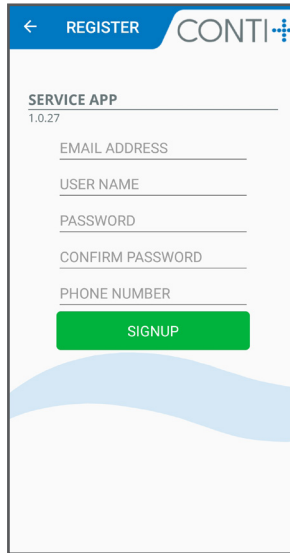

Registration
(Internet connection required)

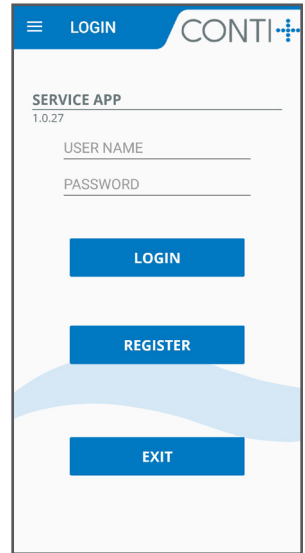

Log in with user data
after registration.
(Internet connection required)

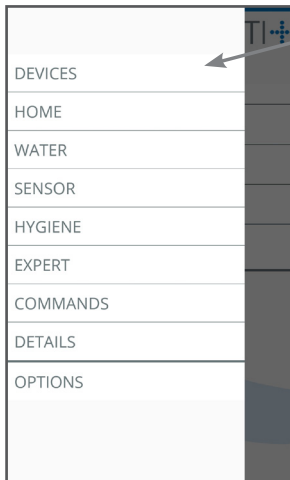

General functions

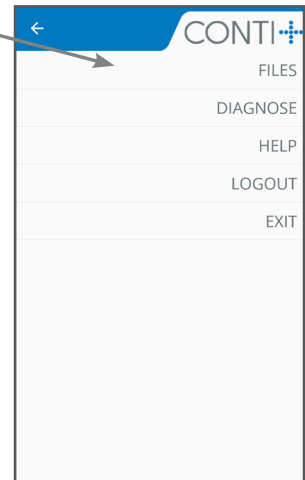

App settings

Manage devices

EN

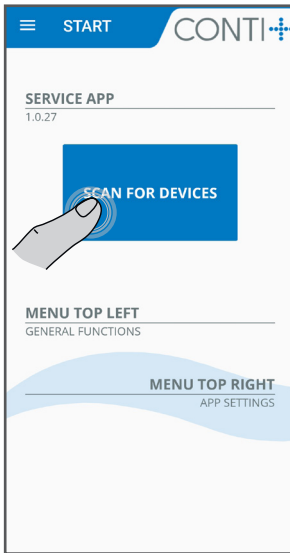

Tap to search for fittings within range.

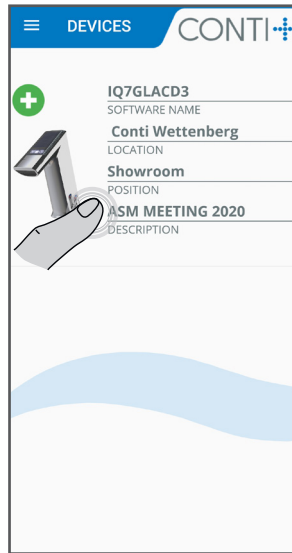

Tap found fittings to start *pairing*.

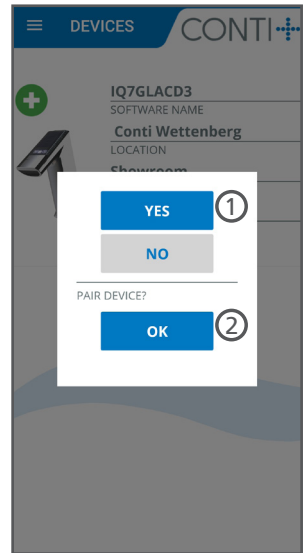

Select Yes and confirm with OK.

EN Manage devices

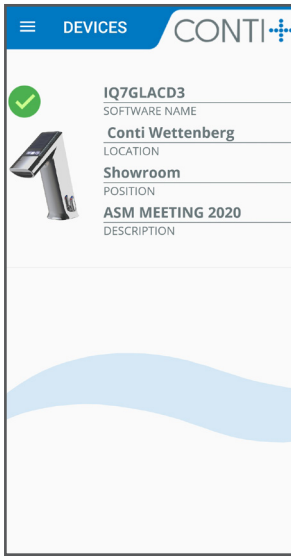

Successful pairing is indicated by a green tick.

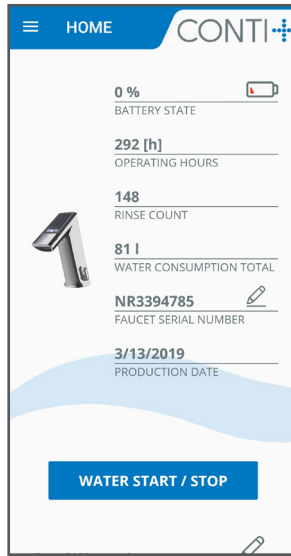

Touch the connected fitting to display and edit information.



NOTE: To be able to select general functions, a fitting must be selected!

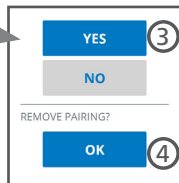
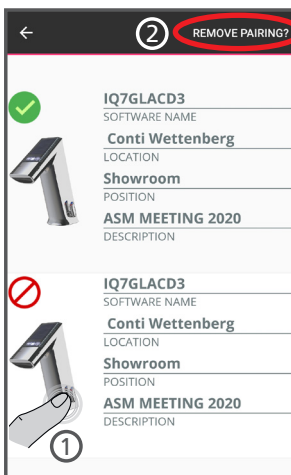

Tap the fitting, hold it down and tap *Remove Pairing* to remove fittings that are no longer present.

Water flow time settings



Manual opening and closing of the valve, execution of a manual flushing and input of the running times via text field.

Sensor settings

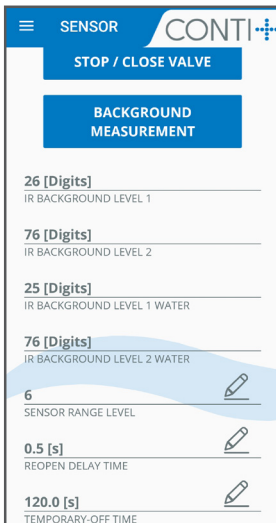

Manual closing of the valve, execution of the background measurement of the sensor, and adjustment of the sensor range via text field.

EN Hygiene settings

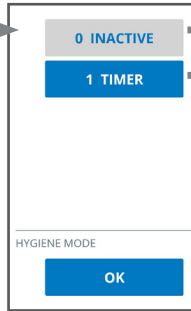
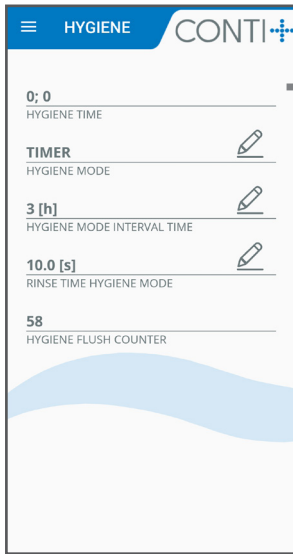

Deactivate hygiene flush
Interval flushing depending on use

Interval and flushing duration via input in the text field.

Commands

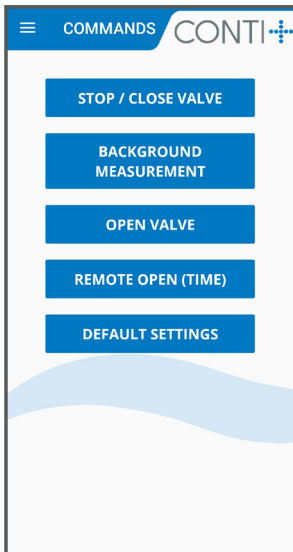

Details

☰ DETAILS
CONTI 

Conti Wettenberg 
LOCATION

Showroom 
POSITION

ASM MEETING 2020 
DESCRIPTION

314
PARAMETER SET ID

3587614
SENSOR SERIAL NUMBER

NR3394785 
FAUCET SERIAL NUMBER

3/13/2019
PRODUCTION DATE

7.1.1
HARDWARE VERSION

4.12

☰ DETAILS
CONTI 

4.12
SOFTWARE VERSION

1461 [Digits]
SOLARLEVEL

0.00 [V]
BATTERY VOLTAGE

20 [%] 
BATTERY WARNING
**360; 429; 455; 472; 484; 495;
505; 517; 533; 556**

2
VALVE ERROR

12
STARTUP COUNT

6
NET/BATTERY SWITCHES

2
HEALTHCARE COUNTER OK

☰ DETAILS
CONTI 

505; 517; 533; 556
BATTERY CHARACTERISTIC

2
VALVE ERROR

12
STARTUP COUNT

6
NET/BATTERY SWITCHES

2
HEALTHCARE COUNTER OK

61
HEALTHCARE COUNTER NOTOK

20580096
PRODUCT CODE

1
CUSTOMER ID

50
HYGIENE FLUSH COUNTER

Help

☰ HELP
CONTI 

SERVICE APP

1.0.35

Conti Sanitärarmaturen GmbH.
[Hotline: +49 180 266 847 587](tel:+49180266847587)
kundendienst@conti.plus
[DECLARATION OF DATA PROTECTION](#)

SERVICE CONTACT

USER MANUALS

[APP HELP](#)

[1036CONTI-UltraExpert](#)

ENTER APP REPORT DESCRIPTION

SEND REPORT

- Display of the installed app version
- Contact details
- Privacy policy
- APP help
- Technical documentation of connected valves
- Write and send report

Reinigungshinweise

Oberflächen

Die am häufigsten vorkommende Vergütungsschicht einer Sanitärarmatur ist die Chrom-Nickel-Oberfläche entsprechend den Anforderungen nach DIN EN 248. Darüber hinaus werden als Oberflächenmaterialien Edelstahl, Kunststoffe einschließlich Pulver- und Nasslacken, eloxiertes Aluminium und galvanische Oberflächen verwendet.

Farbige, nichtmetallische Oberflächen sind grundsätzlich empfindlicher als metallische, insbesondere gegen Verkratzen. Vor Beginn der Reinigung ist es daher unbedingt erforderlich, die Art der zu reinigenden Oberfläche genau zu bestimmen.

Allgemeine Hinweise zur Reinigung und Pflege von Sanitärarmaturen und Accessoires

Um den Marktbedürfnissen hinsichtlich Design und Funktionalität gerecht zu werden, bestehen moderne Sanitärprodukte heute aus sehr unterschiedlichen Werkstoffen und stellen somit verschiedene Anforderungen an die zur Anwendung kommenden Reinigungsmittel und deren Inhaltsstoffe.

Reinigungsmittel und -hilfsmittel

Säuren sind als Bestandteil von Reinigern zur Entfernung von Kalkablagerungen unverzichtbar.

Bei Sanitärprodukten ist jedoch grundsätzlich zu beachten, dass

- nur die für den Anwendungsbereich bestimmten Reinigungsmittel eingesetzt werden,
- keine Reiniger verwendet werden, die Salzsäure, Ameisensäure oder Essigsäure enthalten, da diese schon bei einmaliger Anwendung zu erheblichen Schäden führen können,
- phosphorsäurehaltige Reiniger nicht uneingeschränkt anwendbar sind,
- keine chlorbleichlaugehaltigen Reiniger angewendet werden,
- das Mischen von Reinigungsmitteln generell nicht zulässig ist,
- die Verwendung abrasiv wirkender Reinigungsmittel und Geräte, wie untaugliche Scheuermittel, und Padschwämme, zu Schäden führen kann,
- vorzugsweise Reinigungstextilien verwendet werden, die möglichst wenig Partikel binden können (gewirkte Tücher sind eher geeignet als gewebte).

Hinweis

Auch Rückstände von Körperpflegemitteln können Schäden verursachen und müssen unmittelbar nach Benutzung der Armaturen und Accessoires mit klarem, kaltem Wasser rückstandsfrei abgespült werden. Bei bereits beschädigten Oberflächen kommt es durch Einwirken der Reinigungsmittel zum Fortschreiten der Schäden.

Empfehlung zur Reinigung und Pflege

Die Gebrauchsanweisungen der Reinigungsmittelhersteller sind unbedingt zu befolgen.

Generell ist zu beachten, dass

- die Reinigung bedarfsgerecht durchzuführen ist,
- Reinigungsdosierung und Einwirkdauer den objektspezifischen Erfordernissen anzupassen sind und das Reinigungsmittel nie länger als nötig einwirken darf,
- dem Aufbau von Verkalkungen durch regelmäßiges Reinigen vorzubeugen ist; daher sollten nach dem Gebrauch Wassertropfen mit einem weichen Tuch oder Fensterleder abgewischt werden,
- vorhandene Kalkablagerungen ggf. durch direkten Reinigungsmittelauftrag zu entfernen sind,
- bei der Sprühreinigung die Reinigungslösung keinesfalls auf die Sanitärarmaturen und Accessoires, sondern auf das Reinigungstextil (Tuch/Schwamm) aufzusprühen und damit die Reinigung durchzuführen ist, da die Sprühnebel in Öffnungen und Spalten usw. der Armatur und Accessoires eindringen und Schäden verursachen können,
- Reinigungstextilien möglichst oft und gründlich ausgewaschen werden, sodass nur saubere Reinigungstextilien ohne Fremdpartikel verwendet werden; in Reinigungstextilien eingelagerte Partikel können zu Verkratzen und Schädigungen von Oberflächen führen,
- nach der Reinigung ausreichend mit klarem Wasser nachgespült werden muss, um verbliebene Produktanhaftungen restlos zu entfernen.

Oberflächenschutz

Lackierte und galvanisierte Oberflächen sollten regelmäßig mit einem dünnen Schutzfilm versehen werden. Hierzu empfiehlt sich die Verwendung eines auf lackierte bzw. galvanisierte Oberflächen speziell abgestimmten Konservierungsmittels.

Cleaning informations

Surfaces

The most common coating of a sanitary fitting is the chrome-nickel surface finish which should be cleaned in accordance with DIN EN 248. This would also apply to materials such as stainless steel and plastic as well as surfaces which could include powder and wet paint, anodised aluminium and galvanised steel.

Coloured, non-metallic surfaces are generally more sensitive than metallic surfaces, especially to scratches. It is therefore absolutely necessary to determine the type of surface to be cleaned before starting the cleaning process.

General information on cleaning and care of sanitary fittings and accessories

In order to meet the market needs in terms of design and functionality, modern sanitary products today consist of very different materials and thus place different demands on the cleaning agents used and their ingredients.

Cleaning agents and tools

Acids are indispensable as a component of cleaning agents for the removal of lime deposits.

For sanitary products, however, it is important to note that:

- Only use cleaning agents intended for the area of application.
- Do not use cleaners containing hydrochloric acid, formic acid or acetic acid, as they can cause considerable damage even after a single application.
- Only use cleaning agents containing phosphoric acid in exceptional cases.
- Do not use detergents containing chlorine bleach.
- The mixing of cleaning agents is generally not permitted.
- Use of abrasive cleaning agents and equipment, such as unsuitable scouring agents and pad sponges, may cause damage.
- Preferably cleaning textiles are used which bind as few particles as possible. (Knitted towels are more suitable than woven.)

Tip

Residues of body care products can also cause damage and must be rinsed off immediately after using the fittings and accessories with clear, cold water without leaving any residue. Ongoing damage to surfaces that have already been damaged will progress as a result of the action of cleaning agents.

Recommendations for cleaning and care

The instructions for use issued by the cleaning agent manufacturers must be strictly followed.

Generally, it should be noted that:

- Cleaning must be carried out as required.
- The detergent dosage and duration of action must be adapted to the object-specific requirements and the detergent must never be allowed to work longer than necessary.
- The build-up of calcification must be prevented by regular cleaning. Water droplets should therefore be wiped off with a soft cloth or chamois leather after use.
- Any limescale deposits must be removed by direct application of detergent if necessary.
- In the case of spray cleaning, do not spray the cleaning solution on the sanitary fittings and accessories, but on the cleaning textile (cloth/sponge) and thus the cleaning is to be carried out, as the spray mist can penetrate into openings and cracks etc. of the fitting and accessories and cause damage.
- Wash cleaning textiles as often and thoroughly as possible so that only clean cleaning textiles without foreign particles are used. Particles deposited in cleaning textiles can lead to scratches and damage to surfaces.
- After cleaning, rinse thoroughly with clear water to remove any remaining product buildup.

Surface protection

Lacquered and galvanized surfaces should be protected with a thin protective film on a regular basis. The use of a preservative specially formulated for lacquered or galvanised surfaces is recommended.

Notizen | Notes

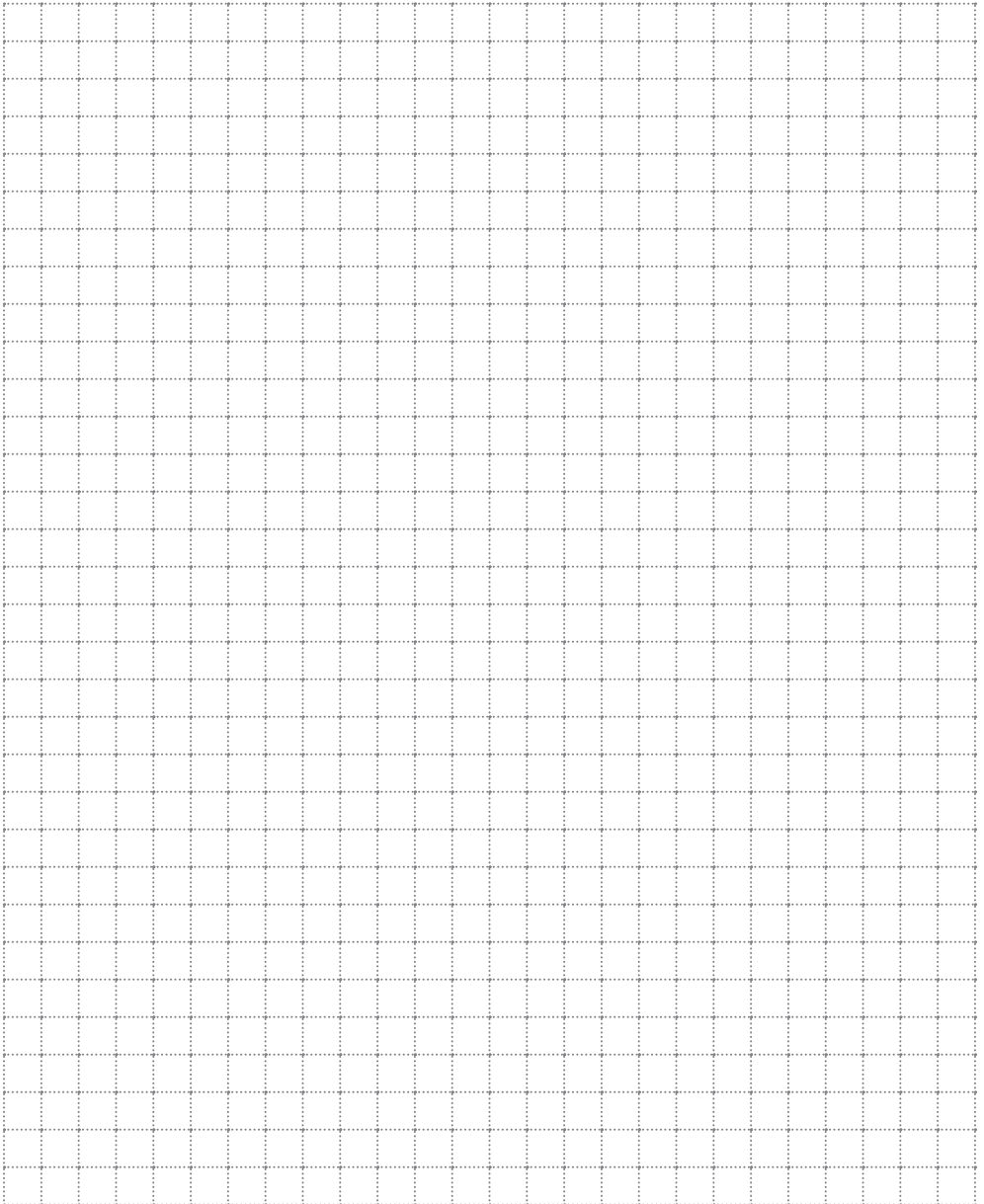

Notizen | Notes

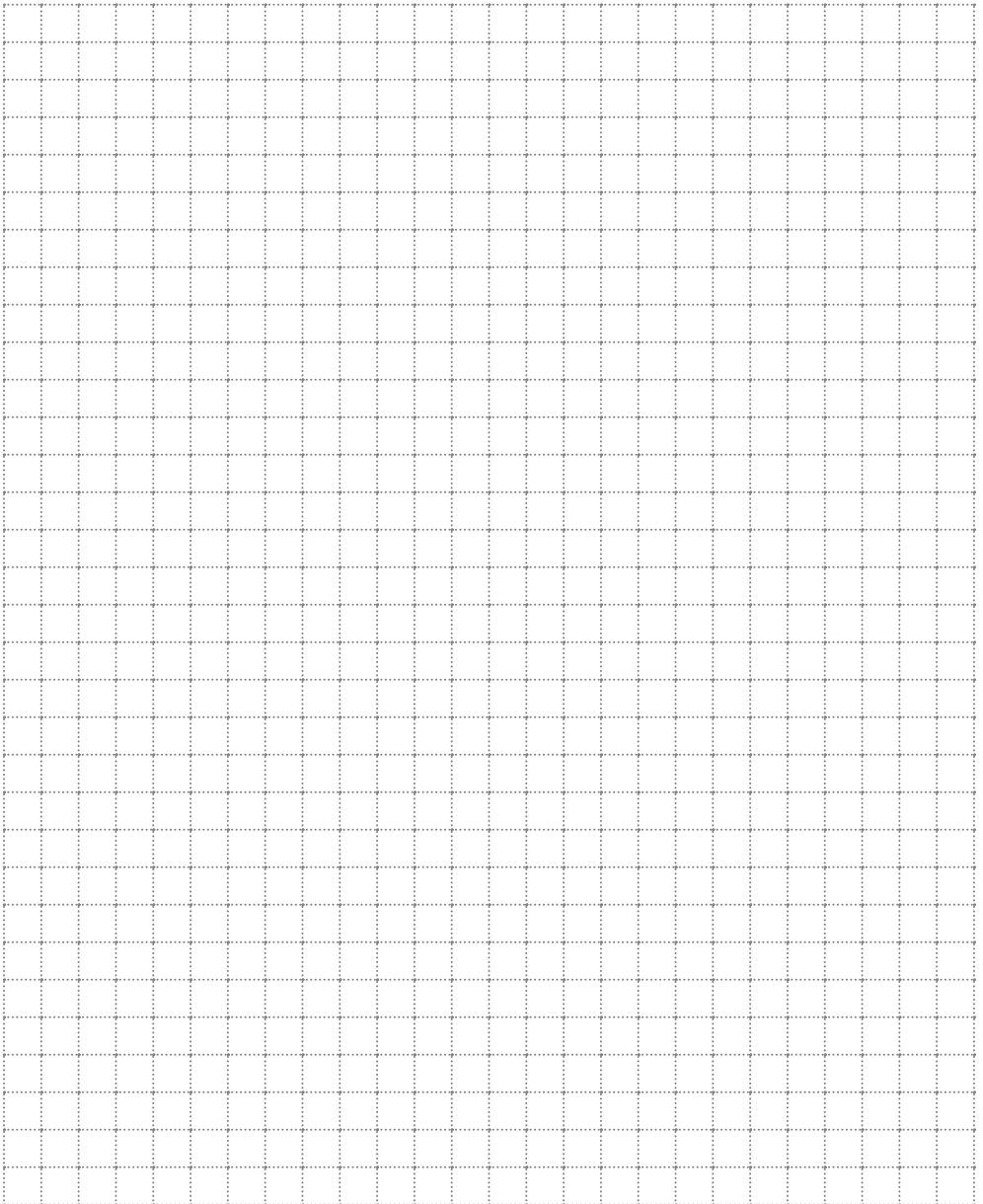

Verlässlich & Innovativ

Seit über 45 Jahren steht die Marke CONTI+ für flexible und ganzheitliche Duschrom- und Waschromlösungen für den öffentlichen, halböffentlichen und gewerblichen Bereich sowie im Gesundheitssektor.

Innovative Technologie und hochwertige Materialien bilden die Basis für verlässliche Qualität. Aufgrund eines breiten Produktportfolios und jahrelanger Erfahrung in der Sonderanfertigung ist die Marke CONTI+ Planern und Architekten als professioneller Partner bekannt. Bis ins Detail werden smarte und individuelle Lösungen für verschiedenste Einrichtungen und Verwendungen angepasst. Zur Auswahl stehen Dusch- und Waschtischarmaturen als Aufputz- und Unterputzlösungen in unterschiedlichen Farben und Oberflächen. Bei der Entwicklung aller Produkte stehen Nachhaltigkeit, Hygiene und Sicherheit im Vordergrund.

Die Marke CONTI+ überzeugt mit verlässlicher Qualität und innovativer Technologie, basierend auf über 45 Jahren Erfahrung in Deutschland.

CONTI Sanitärarmaturen GmbH
 Hauptstraße 98
 35435 Wetztenberg | Deutschland
 Tel. +49 641 98221 0
 Fax +49 641 98221 50
 info@conti.plus
 www.conti.plus

Reliable & innovative

For over 45 years, the CONTI+ brand has been a byword for flexible and holistic shower room and washroom solutions for public, semi-public and commercial environments as well as the health sector.

Known for its innovative technology and high grade materials, the brand has gained a reputation for unfailing quality. With a wide-ranging product portfolio and many years of experience creating custom designs, CONTI+ is now widely recognised among design engineers and architects for its valuable contribution to their projects. Every last detail is contemplated when developing tailor-made products, resulting in smart, individual solutions to suit a plethora of applications and equipment. The choice of shower and washbasin fittings encompasses a variety of colours and finishes as well as options for surface or flush mounting. Naturally, sustainability, hygiene and reliability are a prime consideration in the development of all products.

Thanks to its dependable quality and innovative technology, CONTI+ has remained a trusted brand in Germany for over 45 years.