



Einbau- und Betriebsanleitung

– Original –

JUDO Siebkorbfilter

JSKF DN 65 - 200

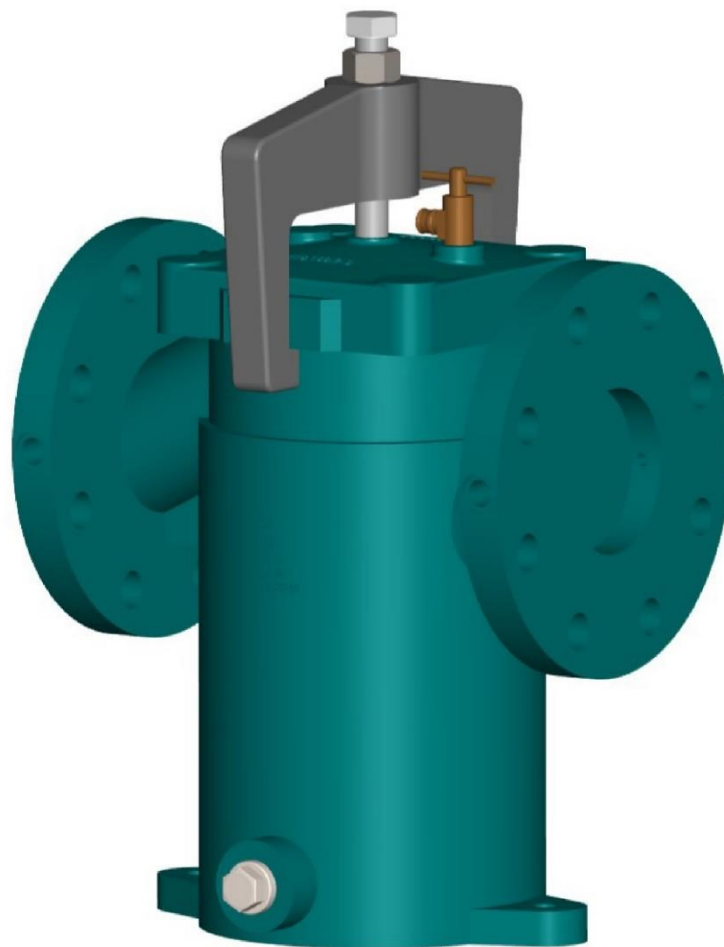

Dem Betreiber übergeben!
Vor Einbau und Inbetriebnahme durchlesen!
Für weitere Verwendung aufbewahren!
Technische Änderungen vorbehalten!



1	Einleitung	4
1.1	Zu dieser Einbau- und Betriebsanleitung	4
1.2	Gültigkeit dieser Einbau- und Betriebsanleitung	4
1.3	Gewährleistung.....	5
1.4	Typenschild	6
2	Sicherheit	7
2.1	Bestimmungsgemäße Verwendung	7
2.2	Pflichten des Betreibers.....	7
2.3	Bildsymbole und ihre Bedeutung.....	8
2.3.1	Gefahrenhinweise in der Einbau- und Betriebsanleitung	8
2.3.2	Allgemeine Hinweise.....	8
2.3.3	Persönliche Schutzausrüstung	8
2.4	Allgemeine Sicherheitshinweise	9
2.4.1	Sicherheitshinweise für elektrische Anlagen	10
2.4.2	Sicherheitshinweise für mechanische Anlagen	10
3	Transport, Lagerung, Entsorgung	10
3.1	Transport	10
3.2	Lagerung	10
3.3	Entsorgung	11
4	Produktangaben	11
4.1	Lieferumfang.....	11
4.2	Funktionsbeschreibung	12
4.3	Technische Daten.....	12
4.3.1	Abmessungen	13
4.4	Zubehör	14
5	Installation	14
5.1	Anforderungen an den Einbauort	14
5.2	Einbauhinweise	15
5.2.1	Installationsbeispiel.....	16
5.3	Elektrischer Anschluss (optional)	17
6	Inbetriebnahme	17
6.1	Erst- bzw. Wiederinbetriebnahme	17
6.2	Allgemeine Vorgehensweise	17
7	Hilfe bei Störungen	18
8	Inspektion, Instandhaltung, Wartung	19
8.1	Reinigung	20
8.2	Ersatzteile	20
9	Außerbetriebnahme	21
9.1	Übergabebestätigung und Wartungsprotokoll	21
10	Notizen	24



Sehr geehrte Kundin, sehr geehrter Kunde,

wir bedanken uns für Ihr Vertrauen, das Sie uns mit dem Kauf dieses Produktes entgegengebracht haben. Mit diesem JUDO Siebkorbfilter haben Sie ein Produkt erworben, das sich auf dem neuesten Stand der Technik befindet.

Unser Ziel ist es, in Ihnen einen zufriedenen Kunden zu erhalten. Somit möchten wir Sie bitten, sich in allen Fragen zu Ihrem JUDO Siebkorbfilter sowie bei allgemeinen Fragen zur Wasseraufbereitung an unsere Außendienstrepräsentanten oder direkt an unser Werk in Winnenden bzw. an unsere Niederlassung in Österreich oder an JUDO Wasseraufbereitung AG in der Schweiz zu wenden.

Jeder JUDO Siebkorbfilter wurde vor Auslieferung gewissenhaft überprüft. Sollten dennoch Schwierigkeiten auftreten, wenden Sie sich bitte an den für Sie zuständigen Kundendienst.

JUDO Wasseraufbereitung GmbH Werk Winnenden

Anschrift: Hohreuschstraße 39-41
D-71364 Winnenden
Telefon: +49 (0)7195-692-0
Telefax: +49 (0)7195-692-188
E-Mail: info@judo.eu
Internet: www.judo.eu

JUDO Wasseraufbereitung GmbH Niederlassung Österreich

Anschrift: Josef-Sandhofer-Strasse 15
A-2000 Stockerau
Telefon: +43 (0)2266-640-78
Telefax: +43 (0)2266-640-79
E-Mail: info@judo-online.at
Internet: www.judo-online.at

JUDO Wasseraufbereitung AG

Anschrift: Industriestrasse 15
CH-4410 Liestal
Telefon: +41 (0)61-90640-50
Telefax: +41 (0)61-90640-59
E-Mail: info@judo-online.ch
Internet: www.judo-online.ch



1 Einleitung

1.1 Zu dieser Einbau- und Betriebsanleitung

Diese Einbau- und Betriebsanleitung soll es Ihnen erleichtern, Ihren JUDO Siebkorbfilter kennenzulernen und die bestimmungsgemäßen Einsatzmöglichkeiten zu nutzen. Die Einbau- und Betriebsanleitung enthält wichtige Hinweise, um den JUDO Siebkorbfilter sicher, bestimmungsgemäß und wirtschaftlich zu betreiben. Sie enthält grundlegende Hinweise, die bei Installation, Betrieb sowie Instandhaltung zu beachten sind. Die Beachtung dieser Hinweise hilft, Gefahren zu vermeiden, Reparaturkosten zu vermindern und die Zuverlässigkeit sowie die Lebensdauer Ihres JUDO Siebkorbfilters zu erhöhen.

Neben der Einbau- und Betriebsanleitung und den im Verwenderland und an der Einsatzstelle geltenden verbindlichen Regelungen zur Unfallverhütung sind auch die anerkannten fachtechnischen Regeln für sicherheits- und fachgerechtes Arbeiten zu beachten.

Sämtliche Bild-, Maß- und Ausführungsangaben entsprechen dem Tag der Drucklegung. Änderungen, die dem technischen Fortschritt und der Weiterentwicklung dienen, behalten wir uns vor. Modell- und Produktansprüche können nicht geltend gemacht werden.



Die Einbau- und Betriebsanleitung muss ständig und in gut erhaltenem Zustand am Einbauort des JUDO Siebkorbfilters verfügbar sein!

Alle Personen, die mit der Installation, Inbetriebnahme, Bedienung, Instandhaltung, Wartung und Reparatur des JUDO Siebkorbfilters zu tun haben, müssen entsprechend qualifiziert und geschult sein und die vorliegende Einbau- und Betriebsanleitung sowie ggf. separate Einbau- und Betriebsanleitungen anderer Geräte und Anlagen genau gelesen und verstanden haben!

1.2 Gültigkeit dieser Einbau- und Betriebsanleitung

Diese Einbau- und Betriebsanleitung ist gültig für folgende Modelle:

Benennung	Typ	Bestell-Nr.
JUDO Siebkorbfilter Maschenweite 20µm / 0,02mm	JSKF DN 65	8057070
	JSKF DN 80	8057071
	JSKF DN 100	8057072
	JSKF DN 125	8057073
	JSKF DN 150	8057074
	JSKF DN 200	8057075
JUDO Siebkorbfilter Maschenweite 50µm / 0,05mm	JSKF DN 65	8057076
	JSKF DN 80	8057077
	JSKF DN 100	8057078
	JSKF DN 125	8057079
	JSKF DN 150	8057080
	JSKF DN 200	8057081

Tab. 1: Typenübersicht



1.3 Gewährleistung



Hinweis

Der Käufer hat den ausgelieferten Umfang auf Vollständigkeit und Unversehrtheit der Bestandteile, in Verbindung mit der Bestellung zu prüfen!

Der Käufer hat erkennbare Mängel innerhalb einer Frist von 8 Tagen ab Empfang der Ware, versteckte Mängel innerhalb von 8 Tagen ab deren Feststellung, schriftlich anzuzeigen. Bei Anlieferung der Ware fehlende Teile sowie fehlende fachtechnische Unterlagen oder Materialien, müssen ebenfalls innerhalb von 8 Tagen ab Erhalt der sonstigen Waren gerügt werden!

Die AGB's der JUDO Wasseraufbereitung GmbH sind hierbei zu beachten!

Die Gewährleistung wird im Sinne unserer allgemeinen Verkaufs- und Lieferbedingungen nur dann übernommen, wenn

- der JUDO Siebkorbfilter ausschließlich zur bestimmungsgemäßen Verwendung eingesetzt wird und dessen Gerätekomponten nicht geöffnet, manipuliert oder in einer anderen Art und Weise unsachgemäß behandelt werden,
- Schutzeinrichtungen eingesetzt und diese nicht manipuliert oder entfernt werden,
- die Betriebsbedingungen den technischen Spezifikationen entsprechen,
- die Inspektion und Wartung nach DIN EN 806-5:2012 sowie DIN EN 13443-2 durchgeführt wird (siehe auch Kap. 8),
- Reparaturen ausschließlich mit Original-Ersatzteilen und nur durch den JUDO Kundendienst oder autorisiertes Fachpersonal ausgeführt werden,
- alle Arbeiten nur durch qualifiziertes und autorisiertes Fachpersonal ausgeführt werden.



1.4 Typenschild



Abb. 1: Beispiel Typenschild

Abb. 2: Typenschild Platzierung

Das Typenschild (1) befindet sich auf dem Filterdeckel (von oben gesehen). Um Fragen oder Bestellungen schneller bearbeiten zu können, stets die Daten des Typenschildes angeben.

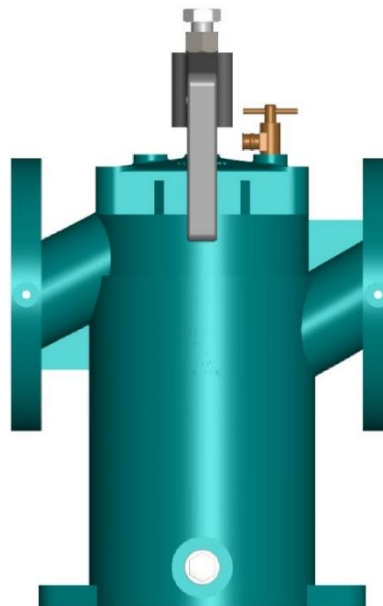
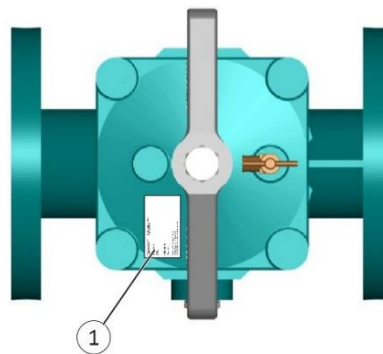

2 Sicherheit

2.1 Bestimmungsgemäße Verwendung



Achtung

Andere Verwendungen (z.B. Filtration von giftigen, brennbaren, ätzenden oder anderen gefährlichen Medien sowie Dämpfen und Gasen) gelten als nicht bestimmungsgemäß und sind nicht zulässig!

Für daraus resultierende Schäden haftet die JUDO Wasseraufbereitung GmbH nicht, das Risiko trägt allein der Betreiber!

Alle Personen, die mit oder an dem Gerät arbeiten, müssen die Betriebsanleitung, insbesondere die Sicherheitshinweise, gelesen und verstanden haben!



Nur für den Betrieb in geschlossenen Räumen vorgesehen!

Der JUDO Siebkorbfilter dient zur Filtration von Heizungswasser gemäß ÖNORM H 5195-1 sowie anderen Kreislaufwässern in nicht explosionsgefährdeten Räumen mit nicht kondensierender und nicht aggressiver Atmosphäre im Rahmen der in dieser Einbau- und Betriebsanleitung genannten Verwendungsmöglichkeiten. Zur bestimmungsgemäßen Verwendung gehört ebenso das Lesen dieser Einbau- und Betriebsanleitung, das Einhalten aller darin enthaltenen Sicherheitsbestimmungen und Hinweise sowie die Durchführung der Inspektions- und Wartungsarbeiten in den vorgeschriebenen Zeitintervallen.

2.2 Pflichten des Betreibers





Der Betreiber der Anlage ist für folgendes verantwortlich:

- Installation, Bedienung, Inspektion, Instandhaltung, Wartung und Reparatur nur durch qualifiziertes und autorisiertes Fachpersonal durchführen lassen sowie Unterweisung des Bedienpersonals.
- Durchführung der Inspektion sowie Veranlassung regelmäßiger Wartung in den vorgeschriebenen Intervallen (DIN EN 806-5:2012 sowie DIN EN 13443-2 beachten, siehe auch Kap.8).
- Ständige Verfügbarkeit der Einbau- und Betriebsanleitung am JUDO Siebkorbfilter.
- Regelmäßige Reinigung des Siebeinsatzes.
- Regelmäßige Sichtkontrollen des JUDO Siebkorbfilters entsprechend den Einsatzbedingungen und des Gefährdungspotentials zur Vorbeugung von Undichtigkeiten und Beschädigungen sowie Überprüfung der ordnungsgemäßen Funktion durchführen.





2.3 Bildsymbole und ihre Bedeutung

2.3.1 Gefahrenhinweise in der Einbau- und Betriebsanleitung

Symbol	Bedeutung	Symbol	Bedeutung
	Warnung Gefahr von Verletzungen!		Achtung Gefahr von Fehlfunktion bzw. Beschädigung!
	Warnung Gefahr von heißen Oberflächen bzw. durch Verbrühung!		Warnung Gefahr durch elektrische Spannung!

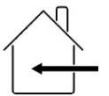

Tab. 2: Gefahrenhinweise in der Einbau- und Betriebsanleitung

2.3.2 Allgemeine Hinweise

Symbol	Bedeutung	Symbol	Bedeutung
	Hinweis Allgemeine Informationen und Anwendertipps!		Hinweis Netzstecker ziehen!
	Hinweis Lesen und verstehen der Betriebsanleitung!		Hinweis nur für den Betrieb in geschlossenen Räumen vorgesehen!

Tab. 3: Allgemeine Hinweise

2.3.3 Persönliche Schutzausrüstung

Symbol	Bedeutung	Symbol	Bedeutung
	Tragen von Gesichtsschutzschild!		Tragen von Schutzbekleidung!
	Tragen von Schutzhandschuhen!		

Tab. 4: Persönliche Schutzausrüstung



2.4 Allgemeine Sicherheitshinweise



Achtung

Jede sicherheitsbedenkliche Arbeitsweise ist zu unterlassen!

Die Nichtbeachtung dieser Einbau- und Betriebsanleitung und deren Sicherheitshinweise kann sowohl eine Gefährdung für Personen als auch für Umwelt und JUDO Siebkorbfilter zur Folge haben!

Die Sicherheitshinweise berücksichtigen nicht Zufälligkeiten und Ereignisse, die bei Montage, Betrieb und Wartung auftreten können sowie ortsbezogene Sicherheitsbestimmungen, für deren Einhaltung - auch seitens des hinzugezogenen Montagepersonals - der Betreiber verantwortlich ist.



Achtung

Umbauten und Veränderungen des JUDO Siebkorbfilters sowie Manipulationen von Gerätekomponten sind aus Sicherheitsgründen verboten!

Ohne schriftliche Genehmigung des Herstellers keine Veränderungen, An- oder Umbauten vornehmen, welche die Sicherheit beeinträchtigen könnten!

Niemals Sicherheitseinrichtungen entfernen oder durch Veränderungen am JUDO Siebkorbfilter außer Betrieb setzen!

Die Sicherheitshinweise dieser Einbau- und Betriebsanleitung müssen unbedingt beachtet werden, zusätzliche überbetriebliche oder betriebliche Sicherheitsvorschriften bleiben in Kraft!

Den JUDO Siebkorbfilter ausschließlich mit ordnungsgemäß geschlossenen Deckeln und Abdeckungen aller Gerätekomponten betreiben!

Einwandfreie Funktion des JUDO Siebkorbfilters ist nur gewährleistet, wenn Original-Ersatzteile und Komponenten in der in dieser Einbau- und Betriebsanleitung beschriebenen Kombination verwendet werden, sonst besteht die Gefahr einer Fehlfunktion oder Beschädigung!

Reparaturen nur durch autorisiertes Fachpersonal durchführen lassen!

Lose Verbindungen sind sofort zu befestigen und beschädigte Gerätekomponten sofort zu ersetzen!



Hinweis

Die Einbau- und Betriebsanleitung muss ständig und in gut erhaltenem Zustand am Einbauort der Enthärtungsanlage verfügbar sein!

Separate Einbau- und Betriebsanleitungen anderer Geräte und Anlagen sind ebenfalls zu beachten!



Hinweis

Alle Personen, die mit der Installation, Inbetriebnahme, Bedienung, Wartung und Instandhaltung der Enthärtungsanlage zu tun haben, müssen entsprechend qualifiziert und geschult sein und die vorliegende Einbau- und Betriebsanleitung sowie separate Einbau- und Betriebsanleitungen anderer Geräte und Anlagen genau gelesen und verstanden haben!



2.4.1 Sicherheitshinweise für elektrische Anlagen



Warnung

**Externe Spannungsversorgung vor Arbeiten an Gerätekomponenten abschalten!
Alle Arbeiten, die ggf. unter Spannung durchgeführt werden müssen, dürfen nur durch qualifiziertes und konzessioniertes Elektrofachpersonal ausgeführt werden!**

2.4.2 Sicherheitshinweise für mechanische Anlagen



Warnung

Vor Reinigungs-, Wartungs- oder Reparaturarbeiten sicherstellen, dass der JUDO Siebkorbfilter hydraulisch drucklos ist!



Hinweis

Diese Tätigkeiten dürfen nur durch den JUDO-Kundendienst bzw. entsprechende Fachkräfte getätigt werden, die das Gesamtsystem des JUDO Siebkorbfilters und dessen Umfeld kennen und verstehen!

3 Transport, Lagerung, Entsorgung

3.1 Transport

- Siebkorbfilter vorsichtig transportieren, nicht (um)werfen!
- Siebkorbfilter vor grober Staub- und Schmutzeinwirkung schützen!

3.2 Lagerung

- Siebkorbfilter frostsicher zwischen +4 °C bis +40°C lagern!
- Siebkorbfilter in nicht aggressiver Atmosphäre lagern!
- Siebkorbfilter vor UV- sowie direkter Sonneneinstrahlung schützen!
- Siebkorbfilter vor grober Staub- und Schmutzeinwirkung schützen!



3.3 Entsorgung

Verpackung

Die Verpackung ist sortenrein zu entsorgen!

Die Verpackung nicht mit dem Hausmüll entsorgen, sondern der Wiederverwertung zuführen!

Betriebsmittel

Bei Installations-, Reparatur- und Wartungsarbeiten dürfen wassergefährdende Stoffe wie Fette, Öle oder lösungsmittelhaltige Reinigungsmittel nicht in den Boden oder Kanalisation gelangen. Diese Stoffe müssen in geeigneten Behältern aufgefangen, aufbewahrt, transportiert, und entsorgt werden.

Altgerät Entsorgung

JUDO garantiert die Rücknahme und Entsorgung des Produktes.

4 Produktangaben

4.1 Lieferumfang



Prüfen Sie den ausgelieferten Umfang auf Vollständigkeit und Unversehrtheit der Bestandteile in Verbindung mit Ihrer Bestellung (siehe auch Kap. 1.3 - Gewährleistung)!

- Gehäuse aus Gusseisen mit höhengleichen Flanschanschlüssen, innen grundiert, außen korrosionsbeständig mit Kunststoff beschichtet in RAL 5018, Entleerungsschraube sowie Anschlussmöglichkeit für eine optionale JUDO Differenzdruckanzeige.
- Filterdeckel mit Schnellverschlussbügel und Entlüftungsschraube, Filterdeckeldichtung aus Viton.
- Einbau- und Betriebsanleitung.



4.2 Funktionsbeschreibung

Das zu filtrierende Heizungs- bzw. Kreislaufwasser durchfließt den im JUDO Siebkorbfilter eingebauten Siebeinsatz von innen nach außen. Hierbei werden Verunreinigungen, welche größer der jeweiligen Maschenweite des Siebeinsatzes sind, zurückgehalten. Der Siebeinsatz ist in regelmäßigen Intervallen, abhängig vom Verschmutzungsgrad des Systems, zu reinigen. Über die optionale Differenzdruckanzeige kann der anstehende Differenzdruck überwacht und ein potenzialfreies Signal zur Reinigung des Siebeinsatzes abgegriffen werden. Der Grenzwertgeber S1 signalisiert, dass der Siebkorbfilter zu reinigen ist (Δp 0,5 bar). Ein Alarm (Δp 0,7 bar) kann über den Grenzwertgeber S2 abgegriffen werden. Der optionale Magneteinsatz scheidet den über längere Zeit im System zirkulierenden Magnetitschlamm ab. Der Magneteinsatz ist in regelmäßigen Intervallen, abhängig vom Verschmutzungsgrad des Systems, zu reinigen.

4.3 Technische Daten

Modell JSKF		DN 65	DN 80	DN 100	DN 125	DN 150	DN 200
Wasserdurchfluss							
Siebeinsatz 20 μ m / 0,02mm	[m ³ /h]	15	22,5	35	55	80	140
Siebeinsatz 50 μ m / 0,05mm	[m ³ /h]	30	45	70	110	160	280
Flanschanschluss DIN 2532/33	[DN]	65	80	100	125	150	200
Druckverlust*	[bar]	< 0,2					
Max. Betriebsdruck	[bar]	10	10	10	6	6	6
Max. Betriebstemperatur	[°C]	100					
Entlüftungsvorrichtung	[Zoll]	1/4"					
Entleerungsvorrichtung	[Zoll]	3/8"					
Zubehör Siebeinsatz							
Filterfläche (JSKF-S1, 20 μ m)	[cm ²]	400	680	920	1280	1860	2880
Filterfläche (JSKF-S2, 50 μ m)							
Zubehör Differenzdruck Grenzwertsignalgeber							
Messbereich (Differenzdruck)	[bar]	0 - 2,5					
Schutzart (Nach DIN EN 60529)	IP	54					
Eingebauter Mikroschalter	[Stück]	2					
Schaltpunkt 1 (S1)	[bar]	0,5					
Schaltpunkt 2 (S2)	[bar]	0,7					
Max. Kontaktbelastung potentialfreie Wechselkontakte	VAC/A/VA	250/5/250					
	VDC/AW	30/0,4/10					
Anschluss	[Zoll]	1/4"					
Zubehör Magneteinsatz							
Durchmesser max.	[mm]	40					
Einbaulänge	[mm]	70	70	70	150	150	200

Tab. 5: Betriebsdaten

*Bei JUDO Siebeinsatz JSKF (50 μ m) im sauberen Zustand.



4.3.1 Abmessungen



Abb. 3: Maßzeichnung

Modell	A	B	C	Ø D	E	F	G*
JSKF DN65	215	230	383,5	12	160	125	530
JSKF DN80	230	280	440	12	200	166	600
JSKF DN100	320	318	548	14	215	176	800
JSKF DN125	325	380	597	14	260	220	870
JSKF DN150	390	462	713	18	310	260	1030
JSKF DN200	490	598	880	23	370	320	1340

Tab. 6: Abmessungen

* Platzbedarf gesamt zum Wechseln des Siebkorb-Einsatzes

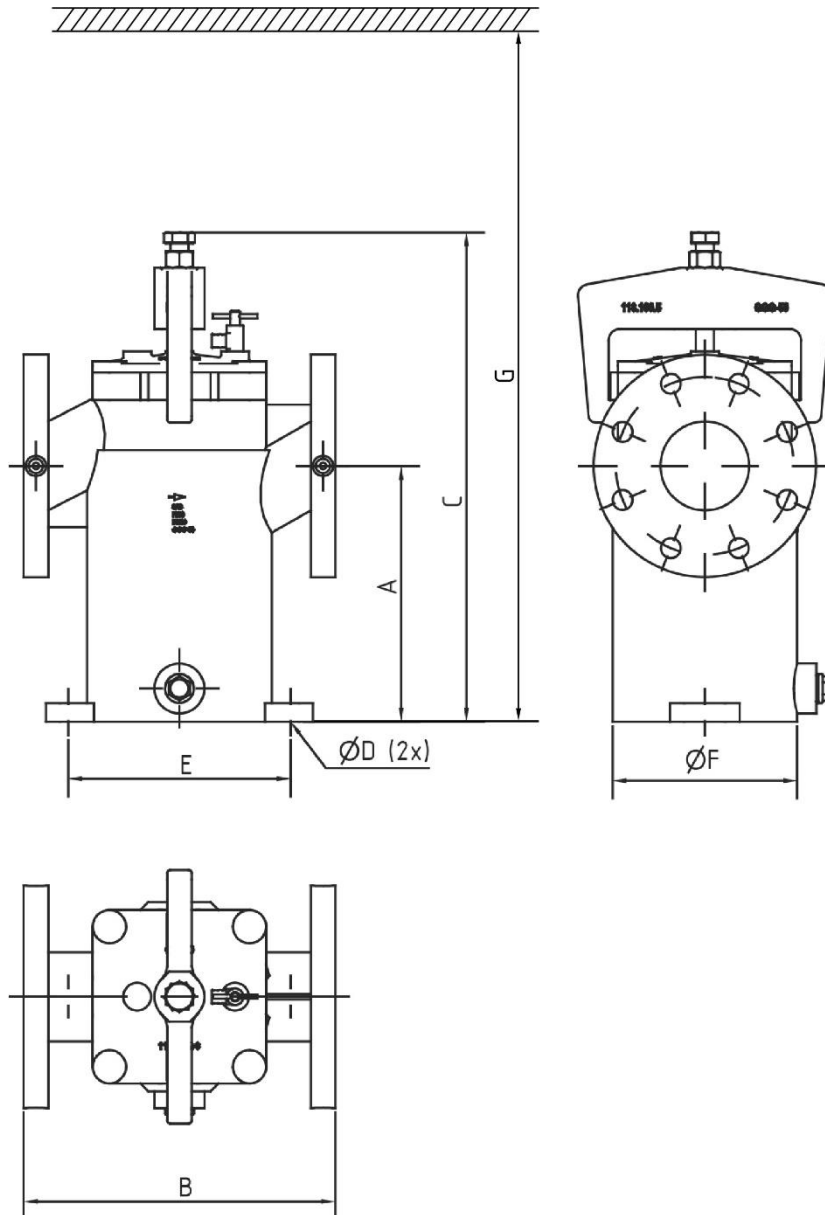

4.4 Zubehör



Hinweis
Zubehör ist nicht im Lieferumfang enthalten!
Eine Fachberatung ist ggf. erforderlich!

Benennung	DN	Best.-Nr.
JUDO Differenzdruck Grenzwertgeber (0-1 bar)	65	8621444
	80	
	100	
	125	
	150	
Magneteinsatz	200	8057512
	65	
	80	
	100	8057513
	125	8057514
	150	
	200	

Tab. 6: Zubehör

5 Installation



Achtung
Für den Fall, dass durch eine Undichtigkeit am JUDO Siebkorbfilter oder der Rohrleitung großer Schaden entstehen könnte, muss am Einbauort ein ausreichend dimensionierter Bodenablauf gemäß DIN EN 12056 vorhanden sein! Zusätzlich empfehlen wir, dass bei Abwesenheit des Personals die Wasserzufuhr über die bauseitigen Absperr-Armaturen abgesperrt wird!

5.1 Anforderungen an den Einbauort



Nur für den Betrieb in geschlossenen Räumen vorgesehen!

- Der JUDO Siebkorbfilter ist an einem trockenen, frostsicheren Ort mit nicht kondensierender und nicht aggressiver Atmosphäre zu installieren.
- Für Installations-, Wartungs- und Reparaturarbeiten ist rund um den Siebkorbfilter ausreichend Platz zur Verfügung zu stellen sowie freie Zugänglichkeit sicherzustellen.



5.2 Einbauhinweise



Achtung

Die gerätespezifischen Betriebsdaten müssen eingehalten werden! Falscher Einbau kann zu Funktionsstörungen des JUDO Siebkorbfilters bzw. Beschädigung des JUDO Siebeinsatzes führen!

- Der Einbau der JUDO Siebkorbfilter in der Rohrleitung erfolgt mittels Flansch (DIN EN 1092-2 Form A).
- Es ist zu beachten, dass der JUDO Siebkorbfilter in der Standardausführung mit dem Deckel nach oben mechanisch spannungsfrei eingebaut wird. Zusatzlasten die das Gesamtgewicht des JUDO Siebkorbfilters erhöhen sind nicht zulässig.
- Das Gewicht des JUDO Siebkorbfilters ist durch geeignete Stützen bauseitig abzufangen.
- Das Medium muss in der auf dem Gehäuse des JUDO Siebkorbfilters angegebenen Durchflussrichtung strömen.
- Zur einfachen Bedienung sowie Wartungs- und Reparaturarbeiten genügend Platzbedarf berücksichtigen.
- Die modellspezifischen Betriebsdaten des JUDO Siebkorbfilters müssen eingehalten werden.
- Technische Angaben, örtliche Installationsvorschriften und allgemeine Richtlinien (z.B. EVU, VDE, WVU, DIN, DVGW, ÖVGW, SVGW) beachten.

Problemlösungen und weitere Installationsmöglichkeiten können durch eine JUDO Fachberatung geklärt werden.



5.2.1 Installationsbeispiel

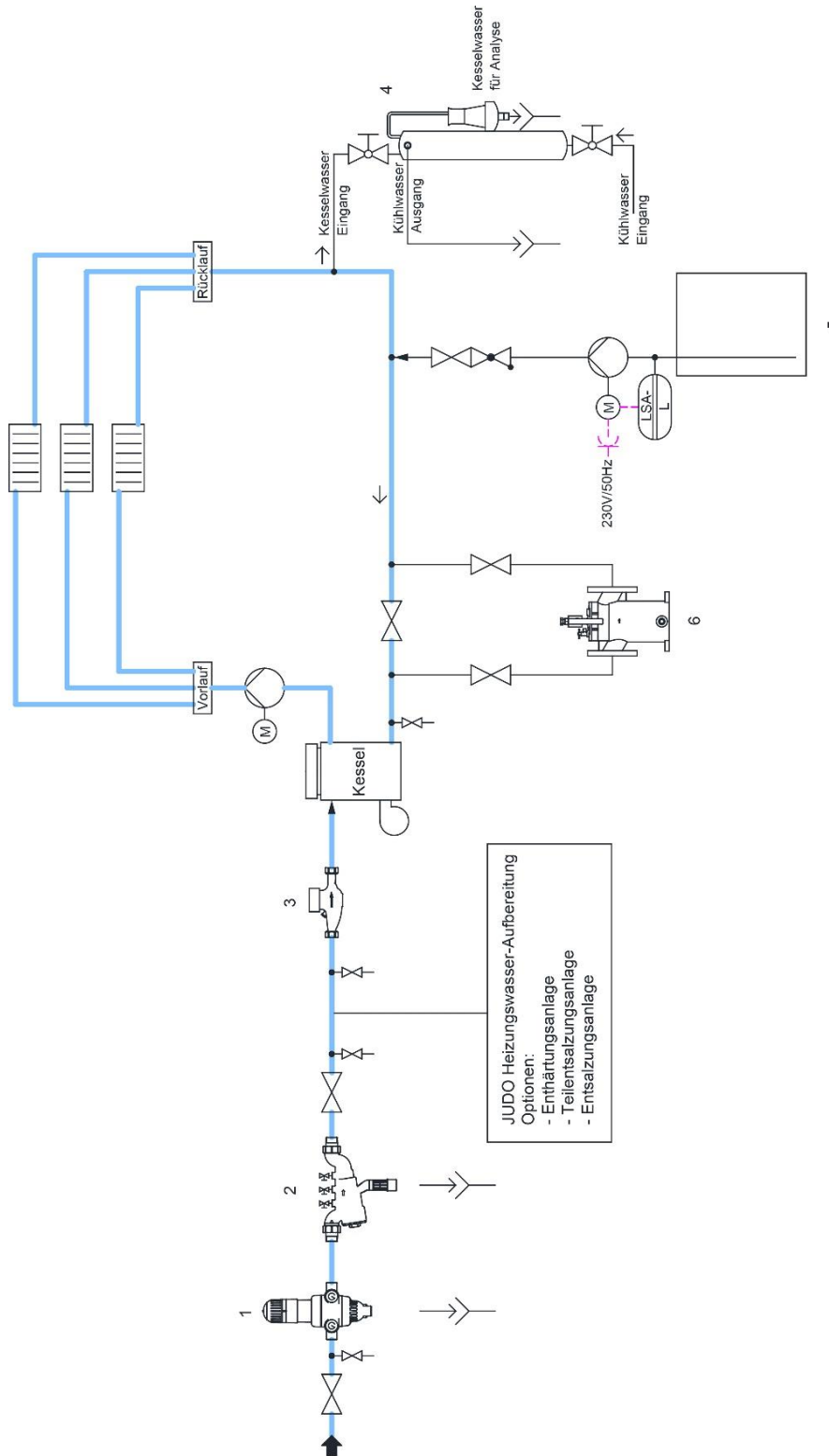

- | | |
|---|----------------------------|
| 1 | JUDO Rückspül-Schutzfilter |
| 2 | JUDO Rohrtrenner |
| 3 | JUDO Kontaktwasserzähler |
| 4 | JUDO Probewasserkühler |
| 5 | JUDO Dosierpumpenanlage |
| 6 | JUDO Siebkorbfilter |

Abb. 4: Installationsbeispiel



5.3 Elektrischer Anschluss (optional)



Achtung

Gefahr durch elektrische Spannung!

Vor Anschluss der externen Spannungsversorgung sicherstellen, dass die jeweilige max. Kontaktbelastung der potenzialfreien Grenzwertgeberkontakte des Differenzdruckmanometers nicht überschritten wird!

Der elektrische Anschluss darf nur im spannungsfreien Zustand erfolgen und sollte nur durch den JUDO Kundendienst oder autorisiertes Fachpersonal ausgeführt werden!



Hinweis

Nur relevant wenn der JUDO Differenzdruck Grenzwertgeber (Zubehör) verbaut wird!



Einbau- und Betriebsanleitung des JUDO Differenzdruckmanometer beachten!

6 Inbetriebnahme



Achtung

Voraussetzung für die Inbetriebnahme ist die ordnungsgemäße Installation des JUDO Siebkorbfilters sowie aller optionalen Gerätekomponenten!



Hinweis

Die Inbetriebnahme sollte nur durch den JUDO Kundendienst oder autorisiertes Fachpersonal durchgeführt werden! Die Übergabebestätigung (siehe Kap. 9.2) ist bei Inbetriebnahme sorgfältig auszufüllen! Ggf. separate Einbau- und Betriebsanleitungen anderer Geräte und Anlagen beachten!

6.1 Erst- bzw. Wiederinbetriebnahme

Bei Erst- bzw. Wiederinbetriebnahme ist sicherzustellen, dass

- keine ersichtlichen Beschädigungen des JUDO Siebkorbfilters sowie dessen Gerätekomponenten vorliegen,
- alle hydraulischen Anschlüsse auf Dichtigkeit überprüft werden,
- die Kanalisation aufnahmebereit ist.

6.2 Allgemeine Vorgehensweise

- ➔ Anschlüsse an den Flanschverbindungen prüfen.
- ➔ Schnellverschluss-Bügel lösen und JUDO Siebeinsatz einsetzen.
- ➔ Schnellverschluss-Bügel aufsetzen und fest verschleifen.
- ➔ Entlüftungsvorrichtung öffnen bis Flüssigkeit austritt.
- ➔ JUDO Siebkorbfilter ist betriebsbereit.



7 Hilfe bei Störungen

Störung	Ursache	Behebung
Kein bzw. zu geringer Durchfluss	Bauseitige Absperr-Armatur im Vollstrom geöffnet oder im Bypass geschlossen bzw. eingedrosselt	Absperr-Armatur im Vollstrom schließen, im Bypass öffnen
Undichtigkeit am Filterdeckel	Bügelverschluss nicht ordnungsgemäß befestigt	Bügelverschluss prüfen
	Filterdeckeldichtung nicht ordnungsgemäß eingelegt bzw. defekt	Filterdeckeldichtung prüfen, ggf. austauschen
Undichtigkeit am Flanschanschluss	Flansch nicht ordnungsgemäß angezogen	Flanschanschluss prüfen
	Bauseitige Flanschdichtung nicht ordnungsgemäß eingesetzt bzw. defekt	Flanschdichtung prüfen, ggf. austauschen
Undichtigkeit an der Entleerungs- bzw. Entlüftungsvorrichtung	Entleerungs- bzw. Entlüftungsvorrichtung nicht ordnungsgemäß angezogen	Vorrichtung auf richtigen Sitz prüfen
	Dichtung defekt	Dichtung tauschen ggf. JUDO Kundendienst anfordern
Undichtigkeit am Anschluss der Differenzdruckanzeige bzw. an dieser selbst	Differenzdruckanzeige nicht ordnungsgemäß angezogen	Differenzdruckanzeige auf richtigen Sitz prüfen
	Verschraubung der Differenzdruckanzeige undicht	Dichtung der Differenzdruckanzeige tauschen ggf. JUDO Kundendienst anfordern
Differenzdruck zu hoch	Siebeinsatz verschmutzt	Sieb- und ggf. Magneteinsatz reinigen

Tab. 7: Störungen

Kann eine Störung aufgrund der in Tab. 7 aufgeführten Hinweise nicht behoben werden, so ist der JUDO-Kundendienst oder eine autorisierte Fachfirma anzufordern.

Kundendienst-Zentrale:
 JUDO-Wasseraufbereitung GmbH
 Hohreuschstraße 39-41
 D-71364 Winnenden
 Telefon: +49 (0)7195-692-0
 Telefax: +49 (0)7195-692-188

Stempel Installationsfirma:



8 Inspektion, Instandhaltung, Wartung



Warnung

Vor Reinigungs-, Wartungs- oder Reparaturarbeiten sicherstellen, dass der JUDO Siebkorbfilter hydraulisch drucklos ist!



Warnung

Gefahr von heißen Oberflächen sowie Gefahr durch Verbrühung bei Entlüftung bzw. Entleerung des JUDO Siebkorbfilters sowie Reinigung des Siebeinsatzes!



Hinweis

Wartungen und Instandhaltungen sollten nur durch den JUDO Kundendienst oder autorisiertes Fachpersonal und unter Einhaltung der geltenden Sicherheitsbestimmungen durchgeführt werden! Eine ordnungsgemäß und systematisch durchgeführte Wartung ist grundlegende Bedingung für eine störungsfreie, lange Betriebsdauer des JUDO Siebkorbfilters (DIN EN 806-5:2012 sowie DIN EN 13443-2 beachten)! Das anhängende Wartungsprotokoll (siehe Kap. 9.2) dient als Kopiervorlage zur Erstellung und ordentlichen Führung eines fortlaufenden Wartungsbuches!



Hinweis

In regelmäßigen Intervallen, abhängig von den Betriebsbedingungen, ist eine Sichtkontrolle am JUDO Siebkorbfilter bzgl. Dichtigkeit aller Anschlüsse und Gerätekomponenten durchzuführen!

Nach DIN EN 806-5:2012 bedarf jede technische Anlage einer regelmäßigen Wartung und Inspektion. Die Inspektion sollte in einem halbjährlichen Intervall durch geschultes Personal, die Wartung in einem halbjährlichen Intervall grundsätzlich durch den JUDO Kundendienst oder eine autorisierte Fachfirma ausgeführt werden, die ggf. auch den Austausch von defekten Teilen bzw. Verschleißteilen durchführt. Für das Inspektions- und Wartungsverfahren ist die Produktnorm DIN EN 13443-2 zu beachten und einzuhalten. Wir empfehlen den Abschluss eines Kundendienst-Vertrages, damit Ihr JUDO Siebkorbfilter regelmäßig auf einwandfreie Funktion geprüft wird.



8.1 Reinigung



Achtung

Den JUDO Siebkorbfilter vor Inspektions-, Instandhaltungs- und Wartungsarbeiten drucklos schalten! Für resultierende Schäden durch Nichteinhaltung haftet die JUDO Wasseraufbereitung GmbH nicht, das Risiko trägt allein der Betreiber!

- Druckentlastung der JUDO Siebkorbfilter mittels Entlüftungsvorrichtung.
- Schnellverschluss-Bügel lösen und Deckel öffnen.
- JUDO Siebkorbfilter mittels Entleerungsvorrichtung bis mindestens unterhalb der Siebauflage entleeren.
- JUDO Siebeinsatz nach oben aus dem JUDO Siebkorbfiltergehäuse herausziehen.
- JUDO Siebeinsatz durch ausblasen mit Druckluft, Wasser oder Dampf reinigen. Bei Bedarf das Sieb in geeigneten Reinigungsmittel einweichen und reinigen.
- JUDO Siebeinsatz von oben in das JUDO Siebfiltergehäuse einführen.
- JUDO Siebkorbfilter mittels Deckel und Schnellverschluss-Bügel verschließen.
- Anlagenkreislauf mit Wasser auf gewünschten Druck befüllen.
- Anschlüsse am JUDO Siebkorbfiltergehäuse auf Undichtigkeiten prüfen.

8.2 Ersatzteile

Siehe separate Ersatzteilliste,

- 1703216 JSKF DN 65 - 200



9 Außerbetriebnahme



Achtung

Wenn ein JUDO Siebkorbfilter abgeflanscht werden muss, muss Kap. 2 - Sicherheit, unbedingt beachtet werden!

Wir empfehlen in weiteren Fragen Rücksprache mit unserer technischen Abteilung zu halten!

- Den JUDO Siebkorbfilter frostfrei lagern (Kap. 3.2 - Lagerung, beachten)! Durch Frost kann in Hohlräumen des JUDO Siebkorbfilters eingeschlossenes Wasser gefrieren, wobei der JUDO Siebkorbfilter mechanisch so beschädigt werden kann, dass er im Betriebsdruck undicht wird oder bersten kann. Durch austretendes Wasser können größere Sachschäden im Gebäude entstehen. Außerdem können Personen, die sich in der Nähe des Siebkorbfilters aufhalten, durch abplatzende Filterteile verletzt werden.
- Sicherstellen, dass beim abflanschen kein Druck im Anlagenkreislauf ansteht.

9.1 Übergabebestätigung und Wartungsprotokoll



Hinweis

Die anhängende Übergabebestätigung ist bei Inbetriebnahme sorgfältig auszufüllen!
Das anhängende Wartungsprotokoll ist bei Wartungsarbeiten sorgfältig auszufüllen und dient als Kopiervorlage zur Erstellung und ordentlichen Führung eines fortlaufenden Wartungsbuches!



Übergabebestätigung

Allgemeine Daten:

Bauvorhaben: _____
 Straße: _____ Nr.: _____
 Ort: _____ PLZ: _____
 Ansprechpartner: Fr. Hr. _____
 Telefon: _____ Mobil: _____
 Vertretung: Fr. Hr. _____
 Telefon: _____ Mobil: _____

JUDO Siebkorbfilter:

Auftragsnummer: _____
 Modell: JSKF DN 65 JSKF DN 80 JSKF DN 100
 JSKF DN 125 JSKF DN 150 JSKF DN 200
 Zubehör: Siebeinsatz JSKF-S1 (20 µm) Siebeinsatz JSKF-S2 (50 µm)
 Magneteinsatz für JSKF-S1/-S2 Differenzdruckanzeige
 Herstellungsnummer: _____

Gegebenheiten vor Ort:

Rohrleitungsmaterial: Edelstahl Stahl Kupfer Verzinkte Leitung Kunststoff
 Einbausituation: Bypass Vollstrom
 Elektrischer Abgriff: Grenzwertgeber S1 Grenzwertgeber S2
 Druckverhältnisse: Nenndruck: _____ [bar] Fließdruck: _____ [bar]
 Kreislaufwasser: Leitfähigkeit: _____ [µS/cm] Gesamthärte: _____ [°dH]
 Eisengehalt: _____ [mg/l] Sulfidgehalt: _____ [mg/l]
 Phosphatgehalt: _____ [mg/l] pH-Wert: _____
 Temperatur: _____ [°C]

Bemerkungen und Notizen:

Ort und Datum	Unterschrift Kunde / Betreiber	Unterschrift Kundendienst

