

Dornbracht Montageanleitung

Installation instructions
Montagehandleiding
Instructions de montage
Istruzioni di montaggio
Instrucciones de montaje
Installation instructions
Monteringsanvisning
Montážní návod
Instrukcja montażu
Инструкция по монтажу
安装指导

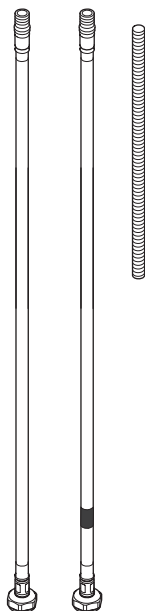

DE Allgemeine Sicherheitshinweise

Bitte lesen Sie die Anleitung und beachten Sie die Hinweise.

Schäden, die durch Nichtbeachten der Hinweise oder nicht bestimmungsgemäße Verwendung entstehen, sind von der Gewährleistung durch Dornbracht ausgeschlossen.

Bei Fragen oder Unsicherheiten kontaktieren Sie bitte Dornbrachts Technischen Service. Sie finden entsprechende Kontaktdaten auf der Rückseite dieser Anleitung und auf der Homepage von Dornbracht:

www.dornbracht.com



HINWEIS!

Dieses Symbol macht auf wichtige Informationen aufmerksam.

Lesen Sie weiter ab Seite 5.

GB General safety instructions

Please read this manual and follow the instructions.

Damages caused by non-observance of the instructions or use not as intended are excluded from warranty by Dornbracht.

Should you have any questions or be unsure about something, please contact Dornbracht's Technical Service. You can find relevant contact details on the back of this manual and on the website of Dornbracht:

www.dornbracht.com



NOTICE!

This symbol calls attention to important information.

Continue reading on page 5.

NL Algemene veiligheidsinstructies

Lees de handleiding goed door en neem de instructies in acht.

Dornbracht verleent geen garantie voor schade die is ontstaan door het niet naleven van de instructies of verkeerd gebruik.

Neem bij vragen of twijfels contact op met de technische service van Dornbracht. U vindt de contactgegevens op de achterpagina van deze handleiding en op de website van Dornbracht:

www.dornbracht.com



OPMERKING!

Dit symbool wijst u op belangrijke informatie. Lees verder op pagina 5 en verder.

FR Mises en garde générales.

Veuillez lire les instructions et respecter les consignes.

Les dommages résultant du non-respect des consignes ou d'une utilisation non conforme sont exclus de la garantie Dornbracht.

En cas de question ou d'incertitude, veuillez contacter le service technique de Dornbracht. Vous trouverez les coordonnées du service à contacter au verso de ces instructions et sur le site Internet de Dornbracht :

www.dornbracht.com



REMARQUE !

Ce symbole signale des informations importantes.

Lisez la suite à partir de la page 5.

IT Avvertenze generali

Si prega di leggere le istruzioni e di osservare le indicazioni fornite.

I danni derivanti dalla mancata osservanza delle indicazioni o dall'utilizzo non conforme del prodotto sono esclusi dalla garanzia di Dornbracht.

Per chiarimenti e dubbi contattare l'assistenza tecnica di Dornbracht. I dati di contatto sono riportati sul retro delle presenti istruzioni e sulla homepage di Dornbracht:

www.dornbracht.com



AVVISO!

Questo simbolo indica informazioni importanti.

Continua a leggere da pagina 5.

ES Advertencias generales

Lea las instrucciones y tenga en cuenta las indicaciones.

Los daños que se produzcan por no respetar las indicaciones o por un uso indebido, no estarán cubiertos por la garantía de Dornbracht.

En caso de tener preguntas o dudas, diríjase al servicio técnico de Dornbracht. Encontrará los datos de contacto correspondientes en el dorso de estas instrucciones y en la página web de Dornbracht:

www.dornbracht.com



¡AVISO!

Este símbolo advierte sobre informaciones importantes.

Siga leyendo a partir de la página 5.

us General safety instructions

Please read this manual and follow the instructions.

Damages caused by non-observance of the instructions or use not as intended are excluded from warranty by Dornbracht.

Should you have any questions or be unsure about something, please contact Dornbracht's Technical Service. You can find relevant contact details on the back of this manual and on the website of Dornbracht:

www.dornbracht.com



NOTICE!

This symbol calls attention to important information.

Continue reading on page 5.

se Allmänna varningar

Läs igenom bruksanvisningen och beakta anvisningarna.

Skador som har uppstått av att anvisningarna inte har beaktats eller av ej avsedd användning täcks inte av Dornbrachts garanti.

Kontakta Dornbrachts tekniska service vid frågor eller oklarheter. Vår kontaktinformation hittar du på baksidan av dessa anvisningar samt på Dornbrachts hemsida:

www.dornbracht.com



MEDDELANDE!

Denna symbol gör användaren uppmärksam på viktig information.

Fortsätt läsa på sidan 5.

CZ Všeobecné výstražné pokyny

Přečtěte si prosím návod a řiďte se podle pokynů.

Škody vzniklé v důsledku nedodržení pokynů nebo jiným než určeným použitím jsou společností Dornbracht vyjmuty za záruky.

V případě dotazů nebo nejasností prosím kontaktuje technický servis Dornbracht. Příslušné kontaktní údaje naleznete na zadní straně tohoto návodu a na domovské stránce společnosti Dornbracht:

www.dornbracht.com



UPOZORNĚNÍ!

Tento symbol upozorňuje na důležité informace.

Další informace na straně 5 a následujících.

PL Ogólne wskazówki ostrzegawcze

Prosimy o zapoznanie się z instrukcją i przestrzeżenie wskazówek.

Szkody powstała wskutek nieprzestrzegania wskazówek bądź użytkowania niezgodnego z przeznaczeniem są wykluczone z zakresu gwarancji Dornbracht.

W przypadku pytań lub wątpliwości należy skontaktować się z serwisem technicznym Dornbrachta. Odpowiednie dane kontaktowe znajdziecie Państwo na odwrocie niniejszej instrukcji oraz na stronie internetowej Dornbracht:

www.dornbracht.com



WSKAZÓWKA!

Symbol wskazuje na ważne informacje.

ciąg dalszy na stronie 5.

RU Общие предупреждения

Прочитайте данное руководство и соблюдайте данные указания.

Гарантия компании Dornbracht не распространяется на повреждения, возникшие в результате несоблюдения данных указаний или применения не по назначению.

При возникновении вопросов или сомнений обращайтесь в службу технической поддержки компании Dornbracht. Соответствующие контактные данные вы найдете на обороте данного руководства или на вебсайте компании Dornbracht:

www.dornbracht.com



УВЕДОМЛЕНИЕ!

Этот символ обращает внимание на важную информацию

Читайте дальше на странице 5.

CN 一般性警告

请阅读说明书，并遵循指导。产品相关的说明书和文档资料必须交给最终用户。

由于未遵守安装指导或误用所造成的产品损坏，Dornbracht 对此不承担任何保修责任。

如有疑问或不确定，请联系 Dornbracht 技术服务部。相关联系信息位于本说明书背面，或者您也可以访问 Dornbracht 公司网站首页：

www.dornbracht.com



提示!

该符号提醒使用者注意重要信息。

请从第 5 页继续阅读。

DE Lieferumfang. **GB** Parts supplied. **NL** Omvang van de levering. **FR** Pièces livrées. **IT** Entità di fornitura. **ES** Volumen de suministro. **US** Parts Supplied. **SE** Leveransomfång. **CZ** Rozsah dodávky. **PL** Zakres dostawy. **RU** Объем поставки. **CN** 供货范围。

12 803 970 / 12 803 970-90 0010

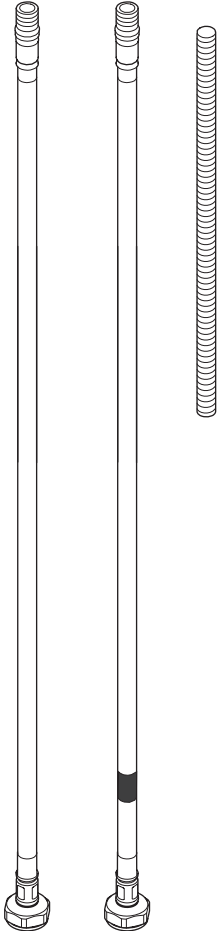

DE Planungshinweis. GB Planning Note. NL Technische instructie. FR Conseil d'aménagement. IT Indicazione per la progettazione. ES Indicación de planificación. SE Planeringsinstruktion. CZ Pokyn k plánování. PL Wskazówka planowania. RU Указание по проектированию. CN 规划说明。

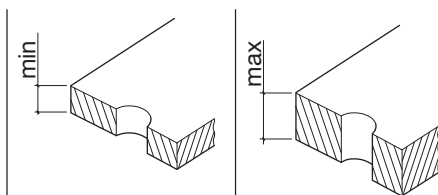

Art. Nr.	min.	max.	Set
33 800 760	65 mm / 2 9/16"	105 mm / 4 1/8"	Set 2
33 800 790	45 mm / 1 3/4"	85 mm / 3 3/8"	Set 2
33 800 875	60 mm / 2 3/8"	120 mm / 4 3/4"	Set 2
33 800 888	50 mm / 2"	140 mm / 5 1/2"	Set 2
33 805 875	75 mm / 2 15/16"	185 mm / 7 1/4"	Set 2
33 810 625	50 mm / 2"	140 mm / 5 1/2"	Set 2
33 815 888	50 mm / 2"	140 mm / 5 1/2"	Set 2
33 816 875	60 mm / 2 3/8"	120 mm / 4 3/4"	Set 2
33 820 625 + 27 721 970	50 mm / 2"	85 mm / 3 3/8"	Set 2 + Set 4
33 820 625 + 27 789 970	45 mm / 1 3/4"	85 mm / 3 3/8"	Set 2 + Set 3
33 818 875	60 mm / 2 3/8"	120 mm / 4 3/4"	Set 2
33 826 790 + 27 721 970	45 mm / 1 3/4"	85 mm / 3 3/8"	Set 2 + Set 4
33 826 790 + 27 789 970	45 mm / 1 3/4"	85 mm / 3 3/8"	Set 2 + Set 3
33 820 625	50 mm / 2"	140 mm / 5 1/2"	Set 2
33 826 875+27 721 970	50 mm / 2"	85 mm / 3 3/8"	Set 2 + Set 4
33 826 875+27 789 970	45 mm / 1 3/4"	85 mm / 3 3/8"	Set 2 + Set 3
33 826 790	45 mm / 1 3/4"	85 mm / 3 3/8"	Set 2
33 826 888+27 721 970	45 mm / 1 3/4"	85 mm / 3 3/8"	Set 2 + Set 4
33 826 888+27 789 970	45 mm / 1 3/4"	85 mm / 3 3/8"	Set 2 + Set 3
33 826 888+27 718 970	45 mm / 1 3/4"	85 mm / 3 3/8"	Set 2
33 826 875	65 mm / 2 9/16"	105 mm / 4 1/8"	Set 2
33 826 888	45 mm / 1 3/4"	135 mm / 5 5/16"	Set 2

Set 2 - 12 803 970 90

Set 3 - 12 780 970 90
(01380004200)

Set 4 - 12 720 970 90
(01380004100)

i

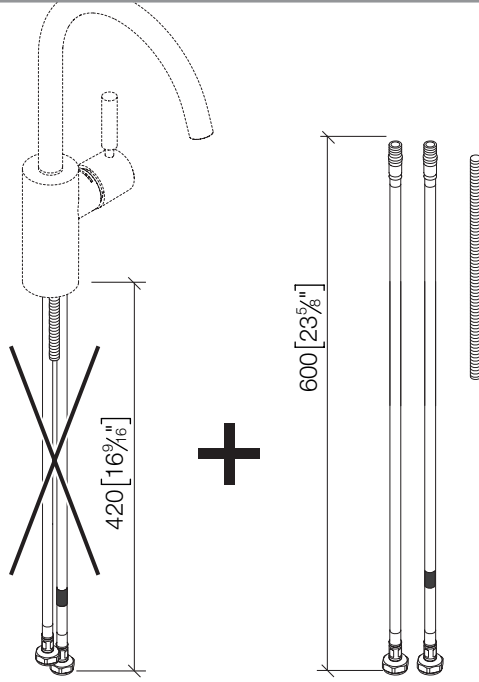

1

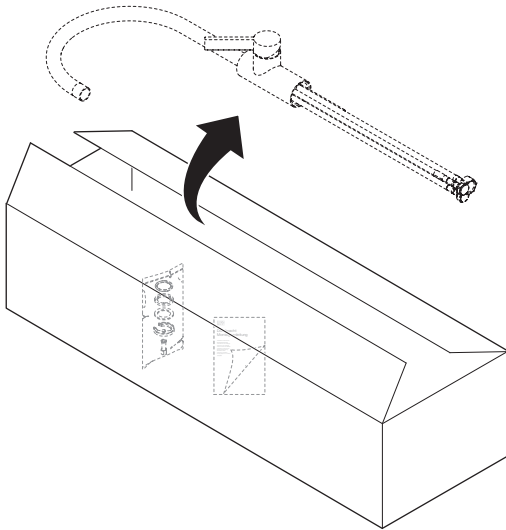

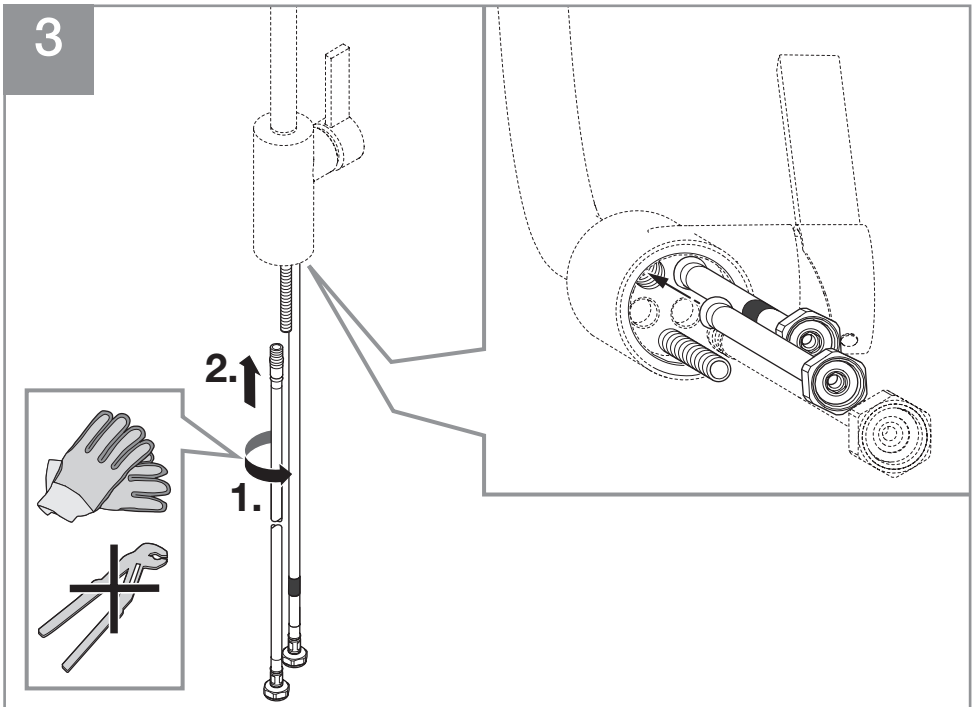
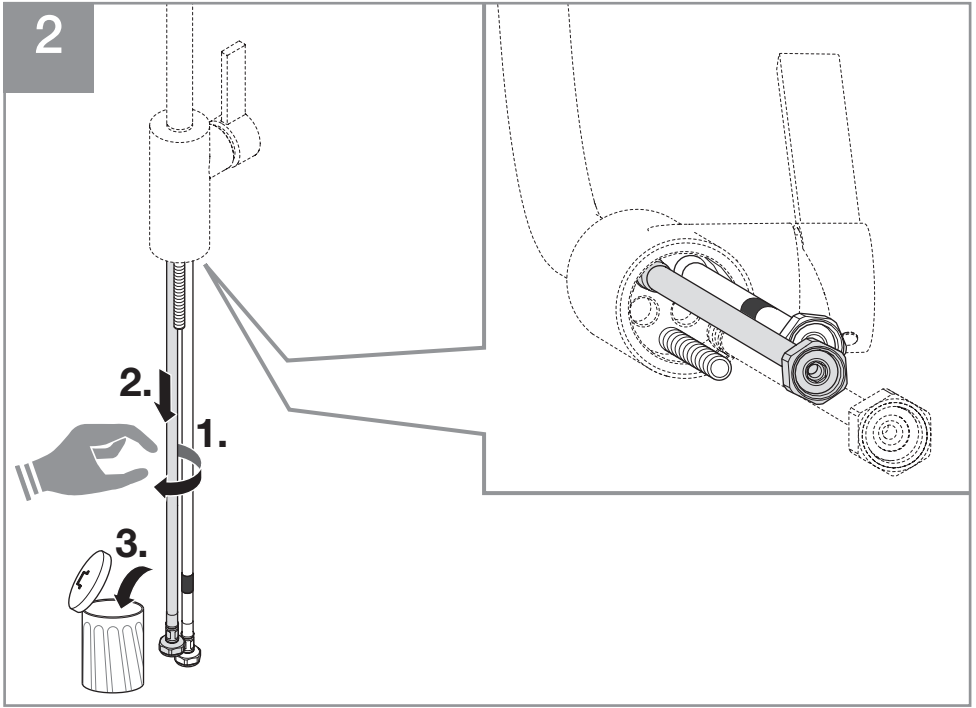

4

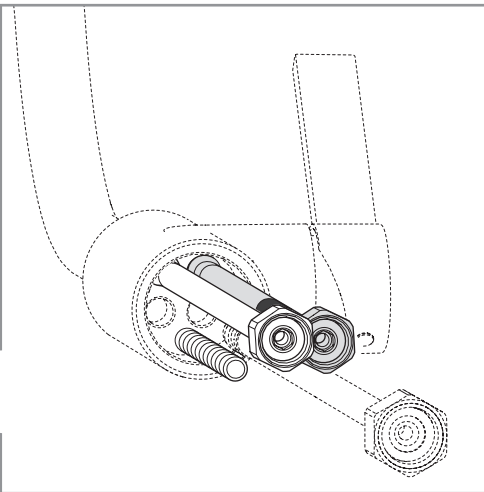
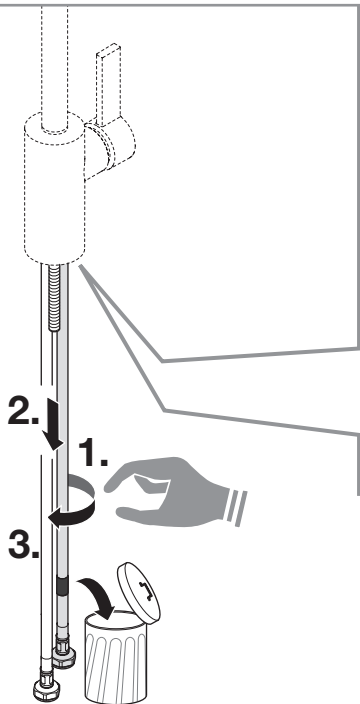

5

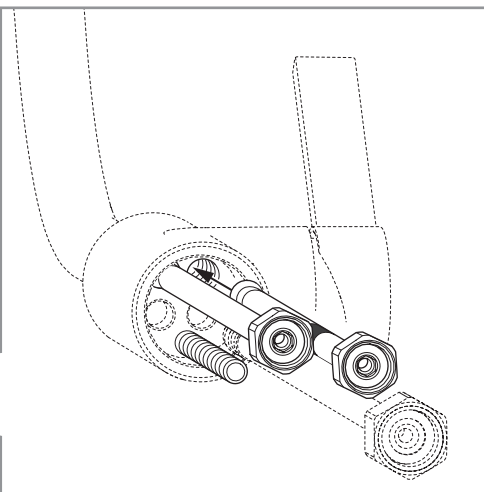
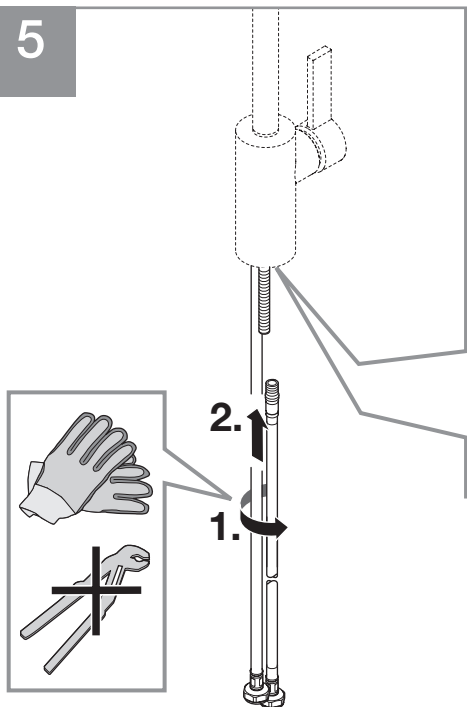

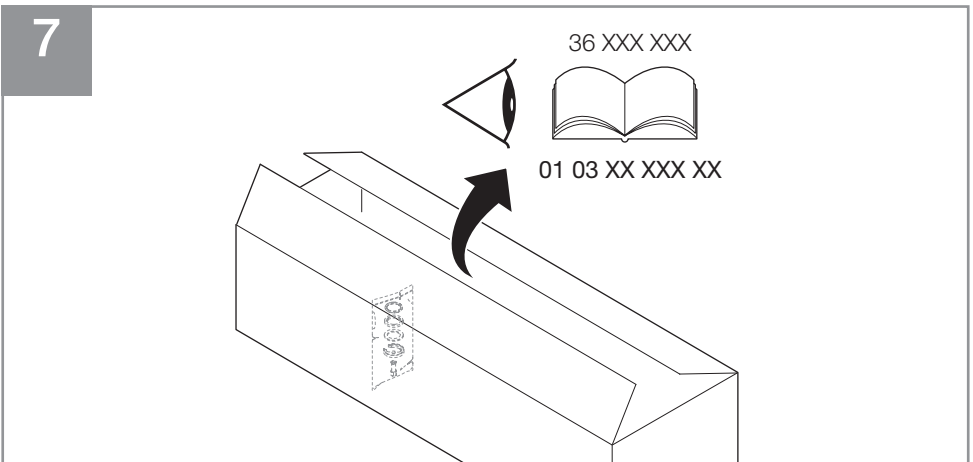
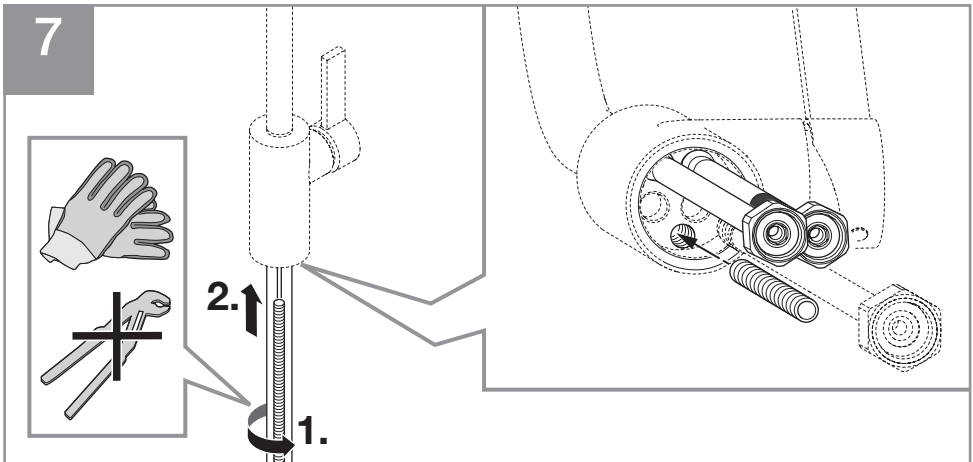
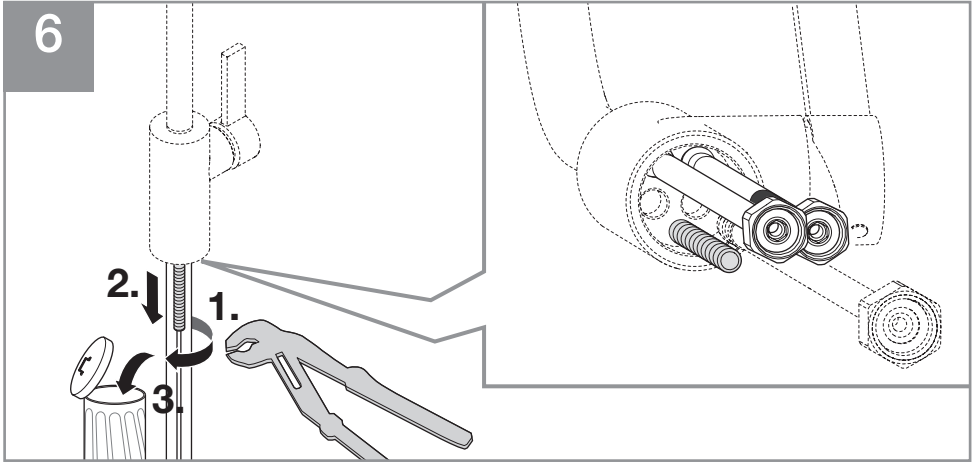

12 803 970

mm [inches]

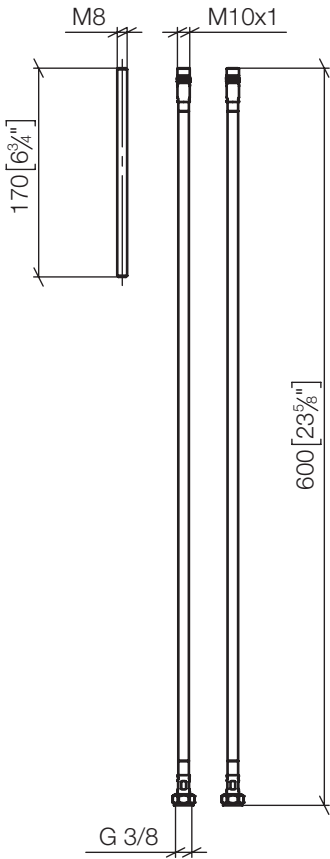

12 803 970-90 0010

mm [inches]

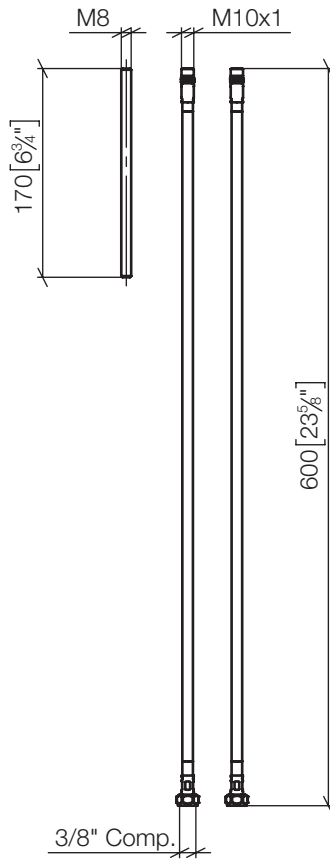

DE Betriebsbedingungen

Kaltwassertemperatur	5 – 25 °C
Warmwassertemperatur	55 – 65 °C
Empfohlene Warmwassertemperatur	60 °C
Thermische Desinfektion (5:00 Min.)	≤ 70 °C
Zulässiger Fließdruck	1 – 5 bar
Empfohlener Fließdruck	3 bar

Ein Druckminderer ist bauseits in der Hauptleitung hinter dem Wasserzähler einzubauen, um bei einem Ruhedruck über 500 kPa / 73 psi / 5 bar die Geräuschwerte der Geräuschklasse einzuhalten.

Bei Kombination mit Durchlauferhitzern ist die Mindestdurchflussmenge der Sicherheitsabschaltung zu berücksichtigen.

Beachten Sie die Herstellerhinweise des Durchlauferhitzers.

GB Operating conditions

Cold water temperature	5 – 25 °C
Hot water temperature	55 – 65 °C
Recommended hot water temperature	60 °C
Thermal disinfection (5:00 mins.)	≤ 70 °C
Permissible flow pressure	1 – 5 bar
Recommended flow pressure	3 bar

The customer has to provide a pressure reducer in the main line downstream of the water meter to comply with the noise levels according to the noise class at a resting pressure above 500 kPa / 73 psi / 5 bar.

If combined with continuous-flow heaters, the minimum flow volume of the safety shut-off has to be considered.

Observe the manufacturer's instructions for the continuous-flow heater.

NL Voorwaarden voor het gebruik

Koudwatertemperatuur	5 – 25 °C
Warmwatertemperatuur	55 – 65 °C
Aanbevolen warmwatertemperatuur	60 °C
Thermische desinfectie (5:00 min)	≤ 70 °C
Toegestane dynamische druk	1 – 5 bar
Aanbevolen dynamische druk	3 bar

Om bij een druk in rust van meer dan 500 kPa / 73 psi / 5 bar de grenzen van de geluidsklasse aan te houden moet er een drukregelaar in te toevoerleiding worden aangebracht.

Bij een combinatie met een doorstroomgeiser moet rekening worden gehouden met de minimum hoeveelheid doorstromend water van de veiligheidschakelaar.

Neem de instructies van de producent van de doorstroomgeiser in acht.

FR Conditions de fonctionnement

Température de l'eau froide	5 – 25 °C
Température de l'eau chaude	55 – 65 °C
Température de l'eau chaude recommandée	60 °C
Désinfection thermique (5:00 min)	≤ 70 °C
Pression dynamique admissible	1 – 5 bar
Pression dynamique recommandée	3 bar

Un réducteur de pression doit être monté sur site dans la conduite principale derrière le compteur d'eau afin de respecter, en cas de pression statique supérieure à 500 kPa / 73 psi / 5 bar, les niveaux sonores de la catégorie correspondante.

En cas d'installation combinée avec un chauffe-eau instantané, le débit d'eau minimal de la coupure de sécurité doit être pris en compte.

Observez les consignes du fabricant du chauffe-eau instantané.

it Condizioni di funzionamento

Temperatura dell'acqua fredda	5 – 25 °C
Temperatura dell'acqua calda	55 – 65 °C
Temperatura dell'acqua calda consigliata	60 °C
Disinfezione termica (5:00 min)	≤ 70 °C
Pressione idraulica dinamica ammissibile	1 – 5 bar
Pressione idraulica dinamica consigliata	3 bar

Un riduttore di pressione deve essere montato a cura del cliente nella condotta principale, dietro il contatore dell'acqua, per contenere i valori relativi alla rumorosità entro la classe di rumore, in caso di pressione statica superiore a 500 kPa / 73 psi / 5 bar.

Utilizzando l'apparecchio in combinazione con scaldacqua istantanei, è indispensabile tener conto della portata minima del disinserimento di sicurezza.

Attenersi alle indicazioni del costruttore dello scaldacqua istantaneo.

es Condiciones de funcionamiento

Temperatura de agua fría	5 – 25 °C
Temperatura de agua caliente	55 – 65 °C
Temperatura de agua caliente recomendada	60 °C
Desinfección térmica (5:00 min)	≤ 70 °C
Presión hidráulica permitida	1 – 5 bar
Presión hidráulica recomendada	3 bar

Se deberá prever en la obra la instalación de una válvula reductora de la presión en la tubería general detrás del contador del agua, para mantener los valores de ruido de la clase de ruido en el caso de una presión de reposo superior a 500 kPa / 73 psi / 5 bar.

En caso de combinación con calentadores de agua continuos se deberá considerar el caudal mínimo de la desconexión de seguridad.

Respete las indicaciones del fabricante del calentador de agua continuo.

us Operating conditions

Cold water temperature	41 – 77 °F
Hot water temperature	131 – 149 °F
Recommended hot water temperature	140 °F
Thermal disinfection (5:00 mins.)	≤ 158 °F
Permissible flow pressure	15 – 73 psi
Recommended flow pressure	45 psi

The customer has to provide a pressure reducer in the main line downstream of the water meter to comply with the noise levels according to the noise class at a resting pressure above 500 kPa / 73 psi / 5 bar.

If combined with continuous-flow heaters, the minimum flow volume of the safety shut-off has to be considered.

Observe the manufacturer's instructions for the continuous-flow heater.

se Driftsförhållanden

Kallvattentemperatur	5 – 25 °C
Varmvattentemperatur	55 – 65 °C
Rekommenderad varmvattentemperatur	60 °C
Termisk desinfektion (5:00 min.)	≤ 70 °C
Tillåtet flödestryck	1 – 5 bar
Rekommenderat flödestryck	3 bar

En trycksänkare ska monterats in i huvudledningen efter vattenmätaren för överensstämmelse med bullervärdena vid ett viltryck över 500 kPa / 73 psi / 5 bar.

Vid en kombination med genomströmningsberedare ska den minsta flödesmängden för säkerhetsavstängningen beaktas.

Följ anvisningarna från tillverkaren av genomströmningsberedaren.

cz Provozní podmínky

Teplota studené vody	5 – 25 °C
Teplota teplé vody	55 – 65 °C
Doporučená teplota teplé vody	60 °C
Teplotná dezinfekce (5:00 min)	≤ 70 °C
Přípustný průtočném tlaku	1 – 5 barů
Doporučený průtočném tlaku	3 barů

Nutné instalovat do hlavního potrubí za vodoměr redukcí tlaku, aby se při klidovém tlaku nad 500 kPa / 73 psi / 5 barů udržovaly hodnoty hluku v rámci dané třídy ochrany.

Při kombinaci s průtokovými ohřivači je třeba zohlednit minimální průtok bezpečnostního vypínání.

Říďte se podle pokynů výrobce průtokového ohřivače.

PL Warunki eksploatacji

Temperatury wody zimnej	5 – 25 °C
Temperatury wody ciepłej	55 – 65 °C
Zalecana temperatura wody ciepłej	60 °C
Termiczna dezynfekcja (5:00 min.)	≤ 70 °C
Dopuszczalne ciśnienie hydrauliczne	1 – 5 bar
Zalecane ciśnienie hydrauliczne	3 bar

Zawór redukcyjny należy zainstalować na przewodzie głównym za licznikiem wody, aby w wypadku ciśnienia powyżej 500 kPa / 73 psi / 5 bar zachować wymagany poziom szumów.

W razie kombinacji z przepływowymi podgrzewaczami wody należy uwzględnić minimalną ilość przepływu dla wyłącznika bezpieczeństwa.

Przestrzegać wskazówek producenta przepływowego podgrzewacza wody.

ru Условия эксплуатации

Температура холодной воды	5 – 25 °C
Температура горячей воды	55 – 65 °C
Рекомендуемая температура горячей воды	60 °C
Термическая дезинфекция (5:00 мин.)	≤ 70 °C
Минимальное давление жидкости	1 – 5 бар
Максимальное давление жидкости	5 бар
Рекомендуемое гидравлическое давление	3 бар

За счетчиком воды заказчик должен установить редуцирующий клапан с целью соблюдения значений класса шума при полном давлении потока свыше 500 кПа / 73 psi / 5 бар.

В сочетании с прямоточными подогревателями следует учитывать минимальный расход жидкости аварийного отключения.

Соблюдайте указания фирмы-производителя прямоточного подогревателя.

CN 运行条件

冷水温度	5 – 25 °C
热水温度	55 – 65 °C
建议热水温度	60 °C
热消毒 (5:00 分钟)	≤ 70 °C
允许水流压力	1 – 5 巴
建议水流压力	3 巴

客户须在主管中的水表后方安装减压阀，以保证噪声值在静压力超过 500 kPa / 73 psi / 5 巴时符合噪声等级规定。

与连续直通式加热器合用时，必须考虑到安全断路系统的最低水流量。

请注意连续直通式加热器制造商的各项提示。

Dornbracht AG & Co. KG
Köbbingser Mühle 6, D-58640 Iserlohn
Tel. +49(0)2371433-0, Fax +49(0)2371433-232
mail@dornbracht.de, dornbracht.com



01 38 00 041 00 / 04.2021